



## **1901 BM/8**

**I** Manuale d'uso ed istruzioni

**GB** Operation manual and instructions

**F** Notice d'utilisation et instructions

**D** Bedienungsanleitung

**E** Manual de uso e instrucciones

**P** Manual de uso e instruções

**NL** Gebruikshandleiding

**PL** Instrukcja obsługi i zalecenia

**H** Használati kézikönyv és útmutató

**Beta**

**1901BM/8**

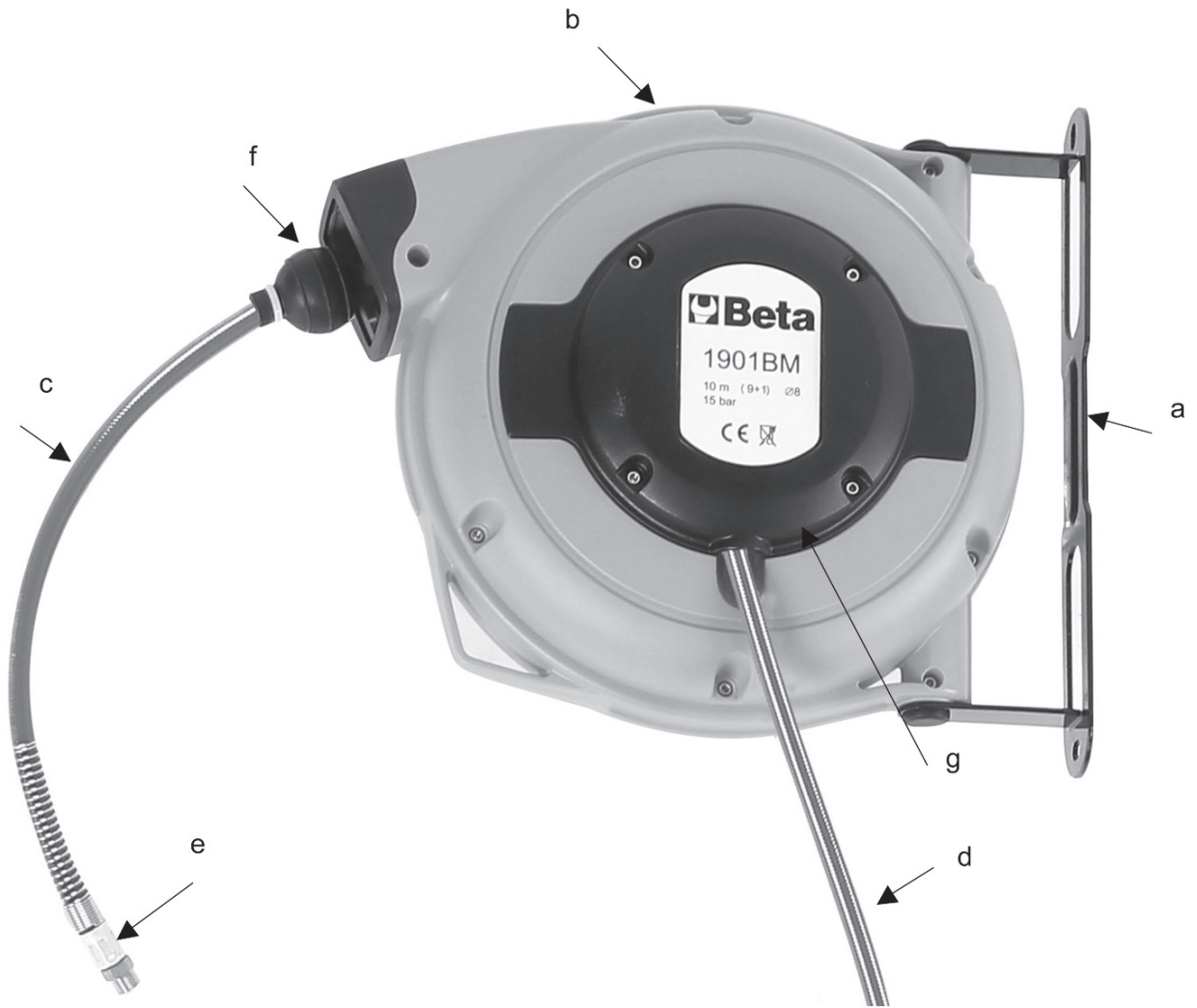

①

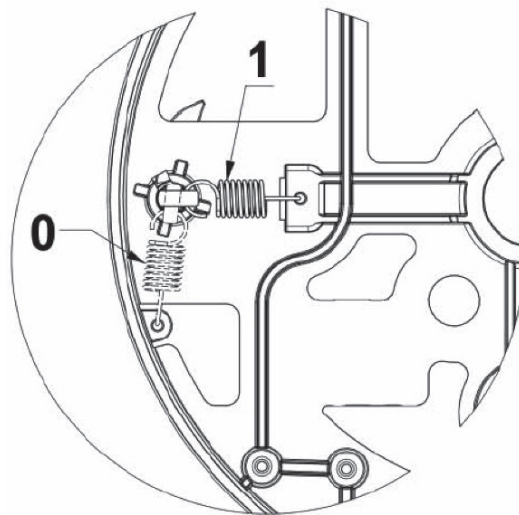

②

## MANUALE D'USO ED ISTRUZIONI PER AVVOLGITUBO AUTOMATICO PRODOTTO DA:

**BETA UTENSILI S.P.A.**  
Via A. Volta 18,  
20845, Sovico (MB)  
ITALIA

Documentazione redatta originariamente in lingua ITALIANA.



### ATTENZIONE



**IMPORTANTE LEGGERE COMPLETAMENTE IL PRESENTE MANUALE PRIMA DI UTILIZZARE L'AVVOLGITUBO AUTOMATICO. IN CASO DI MANCATO RISPETTO DELLE NORME DI SICUREZZA E DELLE ISTRUZIONI OPERATIVE, POSSONO VERIFICARSI SERI INFORTUNI.**

Conservare accuratamente le istruzioni di sicurezza e consegnarle al personale utilizzatore.

### DESTINAZIONE D'USO

- **L'avvolgitubo automatico è destinato al seguente uso:**
  - convogliamento di aria compressa o acqua fredda
  - è possibile l'impiego anche in luoghi aperti evitando di esporre direttamente l'avvolgitubo a intemperie o ai raggi solari
- **Non sono consentite le seguenti operazioni:**
  - è vietato l'utilizzo di tutte le sostanze "liquidi e/o gas" combustibili
  - è vietato l'utilizzo di tutte le sostanze corrosive
  - è vietato l'utilizzo con fluidi a temperatura superiori di quelle indicate nella tabella DATI TECNICI
  - è vietato l'uso in ambienti contenenti atmosfere potenzialmente esplosive
  - è vietato manomettere il dispositivo di riavvolgimento del tubo
  - è vietato l'uso del tubo flessibile per attività di aggancio e trascinamento materiale

### SICUREZZA DELLA POSTAZIONE DI LAVORO

- Prestare attenzione alle superfici che possono diventare scivolose e al tubo flessibile dell'aria estratto con il pericolo di inciampamento.
- Per i lavori eseguiti in quota adottare tutte le misure preventive atte ad eliminare o minimizzare i rischi ad altri lavoratori, conseguenti a possibili cadute accidentali dell'attrezzatura (per esempio segregazione dell'area di lavoro, adeguata segnalazione, ecc.).

 Non utilizzare l'avvolgitubo automatico in ambienti contenenti atmosfere potenzialmente esplosive perché possono svilupparsi scintille in grado di incendiare polveri o vapori.

 E' consigliabile evitare il contatto con apparecchiature in tensione, in quanto possono causare una scossa elettrica.

 Evitare il contatto del tubo flessibile con elementi incandescenti o ad elevate temperature.

 Impedire che bambini o visitatori possano avvicinarsi alla postazione di lavoro mentre si sta operando con l'avvolgitubo automatico. La presenza di altre persone provoca distrazione e può comportare la perdita del controllo durante l'utilizzo.

### SICUREZZA AVVOLGITUBO AUTOMATICO

- Non puntare mai il fluido contenuto verso se stessi o verso altre persone. L'aria compressa o il fluido contenuto possono causare lesioni.
- Controllare i raccordi di collegamento e le tubazioni di alimentazione. Tutti i gruppi, i giunti e i tubi flessibili devono essere installati conformemente ai dati tecnici relativi a pressione e flusso d'aria. Una pressione troppo alta pregiudica il funzionamento dell'avvolgitubo e può causare danni e/o lesioni.
- Evitare di piegare o stringere i tubi flessibili, evitare l'uso di solventi e spigoli taglienti. Proteggere i tubi da calore, olio e parti rotanti. Sostituire immediatamente un tubo flessibile danneggiato. Una tubazione di alimentazione difettosa può provocare movimenti incontrollati del tubo dell'aria compressa. Polveri oppure trucioli sollevati dall'aria possono provocare lesioni agli occhi. Accertarsi che le fascette per tubi flessibili siano sempre bene fissate.

### INDICAZIONE PER LA SICUREZZA DEL PERSONALE

- Si raccomanda la massima attenzione, avendo cura di concentrarsi sempre sulle proprie azioni. Non utilizzare l'avvolgitubo in caso di stanchezza o sotto l'effetto di droghe, bevande alcoliche o medicinali.
- **Utilizzare sempre i seguenti dispositivi individuale di protezione:**
  - occhiali di protezione
  - otoprotettori
  - guanti di protezione per agenti fisici
- Avere cura di mettersi in posizione sicura mantenendo l'equilibrio in ogni momento. Una posizione di lavoro sicura ed un'adatta postura del corpo permettono di poter controllare meglio le situazioni inaspettate.
- Non respirare direttamente l'aria emessa dal tubo flessibile in quanto può contenere acqua, olio, particelle metalliche ed impurità, che possono provocare pericoli.

### **UTILIZZO ACCURATO DELL'AVVOLGITUBO AUTOMATICO**

- Non sottoporre l'avvolgitubo automatico a sovraccarico, verificandone sempre l'integrità.
- Interrompere sempre l'alimentazione dell'aria prima di effettuare operazioni di regolazione sull'apparecchio, prima di sostituire accessori oppure nel caso in cui lo stesso non venga utilizzato.
- Quando l'avvolgitubo non viene utilizzato conservarlo al di fuori del raggio di accesso dei bambini. Non permettere di usare l'avvolgitubo a persone che non abbiano letto le presenti istruzioni.
- Effettuare accuratamente la verifica dell'avvolgitubo automatico, controllando l'integrità del tubo flessibile e accertandosi che non vi siano pezzi rotti o danneggiati al punto da pregiudicarne il funzionamento.
- Mantenere il tubo flessibile dell'avvolgitubo sempre pulito in modo da garantire sempre il perfetto avvolgimento.
- L'avvolgitubo automatico non deve essere modificato. Le modifiche possono ridurre l'efficacia delle misure di sicurezza ed aumentare i rischi per l'operatore.
- Fare riparare l'avvolgitubo automatico solo ed esclusivamente da personale specializzato e solo impiegando pezzi di ricambio originali.

### **INDICAZIONI DI SICUREZZA PER L'AVVOLGITUBO AUTOMATICO**

- Nel caso di rottura del tubo flessibile, il fluido contenuto può provocare movimenti incontrollati causando lesioni.
- L'operatore ed il personale addetti alla manutenzione devono essere in grado di gestire fisicamente il peso dell'avvolgitubo.
- Fissare saldamente la staffa orientabile metallica dell'avvolgitubo ad una parete o ad una struttura solida, assicurandosi della corretta tenuta del carico.
- Periodicamente verificare l'integrità e il corretto ancoraggio della staffa alla parete o struttura di sostegno.
- Tenere sempre ben saldo il tubo durante il suo riavvolgimento. E' importante essere preparati a movimenti inaspettati del tubo durante il riavvolgimento.
- Assicurarsi che, durante il riavvolgimento del tubo, lo stesso non causi pericoli o danni a persone o cose.
- Nel caso di un'interruzione dell'alimentazione dell'aria oppure di una pressione di esercizio ridotta, controllare la pressione d'esercizio prima del riutilizzo.



 Pericoli dovuti a polveri e fumi: nell'eventualità di utilizzo con particolari situazioni dovute a presenza di particelle o fumi potenzialmente nocivi è necessario utilizzare dispositivi di protezione per le prime vie respiratorie. E' necessaria un'adeguata indagine di igiene ambientale per stabilire l'esatta assegnazione del tipo e del grado di protezione dello specifico dispositivo di protezione individuale da utilizzare.

 Durante l'utilizzo dell'avvolgitubo, con l'impiego di particolari accessori si possono generare rumori a volte potenzialmente nocivi per il personale esposto. E' necessaria un'adeguata indagine fonometrica per stabilire l'esatta assegnazione dello specifico dispositivo di protezione individuale dell'udito da utilizzare (otoprotettori).

- Tirare il tubo flessibile in maniera costante, con una giusta forza, evitando sovraccarichi e stratonamenti al tubo stesso.

## DISPOSITIVI DI PROTEZIONE INDIVIDUALI PREVISTI DURANTE L'UTILIZZO DELL'AVVOLGITUBO AUTOMATICO

 La mancata osservanza delle seguenti avvertenze può causare lesioni fisiche e/o patologie.

	INDOSSARE SEMPRE DISPOSITIVI OTOPROTETTORI QUANDO SI ADOPERA L'AVVOLGITUBO
	INDOSSARE SEMPRE GLI OCCHIALI PROTETTIVI QUANDO SI ADOPERA L'AVVOLGITUBO O QUANDO SI ESEGUE L'ATTIVITÀ DI MANUTENZIONE
	UTILIZZARE SEMPRE GUANTI DI PROTEZIONE PER AGENTI FISICI DURANTE L'UTILIZZO DELL'AVVOLGITUBO

 Ulteriori dispositivi di protezione individuali da utilizzare in funzione dei valori riscontrati nell'indagine di igiene ambientale/analisi rischi nell'eventualità che i valori superino i limiti previsti dalle vigenti normative.

	UTILIZZARE MASCHERA DI PROTEZIONE PER AGENTI FISICI
-----------------------------------------------------------------------------------	-----------------------------------------------------

### DATI TECNICI

ATTACCO ARIA	1/4" GAS
PRESSIONE MASSIMA	12 Bar
DIAMETRO INTERNO TUBO	8 mm
TEMPERATURA DI UTILIZZO DEL FLUIDO	-5°C +40°C
PESO	3.5 Kg
LUNGHEZZA TUBO	9 m

### LEGENDA

- a: staffa di fissaggio metallica, orientabile
- b: struttura in tecnopolimero
- c: tubo in poliuretano
- d: tubo in poliuretano entrata aria/acqua
- e: attacco uscita aria/acqua 1/4" GAS
- f: limitatore rientro tubo flessibile
- g: coperchio laterale

## UTILIZZO

### Collegamento alimentazione dell'aria

Per un utilizzo corretto dell'avvolgitubo automatico rispettare sempre la pressione massima di 15 bar. Alimentare l'avvolgitubo con aria pulita e priva di condensa. Una pressione troppo elevata o la presenza di umidità nell'aria di alimentazione possono causare danni o lesioni.

### Regolazione dell'avvolgitubo

L'avvolgitubo automatico è dotato di un sistema di riavvolgimento a molla con dispositivo di blocco automatico alla lunghezza desiderata. Regolare il limitatore di rientro del tubo flessibile in base alle proprie esigenze.

### Estrazione tubo

Per l'estrazione del tubo procedere nel seguente modo:

- estrarre manualmente il tubo tirandolo fino alla lunghezza desiderata
- il bloccaggio del tubo avviene attraverso l'azionamento del cricchetto a molla, il quale si attiva in specifici punti di estrazione del tubo percepibili con il rumore meccanico dell'innesto del cricchetto
- il sistema di arresto automatico blocca il tubo, impedendone quindi il suo completo e rapido riavvolgimento

### Riavvolgimento tubo

Per il riavvolgimento del tubo procedere nel seguente modo:

- tirare manualmente il tubo in modo da attuare lo sblocco automatico del cricchetto
- accompagnare sempre il tubo durante il suo riavvolgimento prestando attenzione ad evitare interferenze con persone o cose
- il tubo flessibile è dotato di limitatore di rientro del tubo che arresta la corsa impedendone il suo totale rientro

### Disinserimento del dispositivo di arresto

Possibilità di esclusione del sistema di arresto dell'avvolgitubo procedendo nel seguente modo:

- aprire il coperchio laterale posto sull'avvolgitubo svitando le viti di fissaggio dello stesso;
- sganciare la molla del cricchetto dal punto di fissaggio **1** ed agganciarla al punto di fissaggio **0**;
- richiudere il coperchio riposizionando e serrando correttamente le viti. Eseguire questa operazione sempre con il tubo flessibile completamente riavvolto.

**Interrompere sempre l'alimentazione dell'aria prima di effettuare qualsiasi operazione sull'avvolgitubo.**

### Lubrificazione

E' consigliabile collegare l'avvolgitubo ad un sistema di erogazione di aria compressa con eventuale sistema filtrante per particelle solide.

## MANUTENZIONE

Gli interventi di manutenzione e di riparazione devono essere eseguiti da personale specializzato. Per tali interventi potete rivolgervi al centro riparazioni di Beta Utensili S.P.A.

## SMALTIMENTO

L'avvolgitubo deve essere smaltito in ottemperanza alle disposizioni di leggi vigenti nel Paese di utilizzo.

## GARANZIA

Questa attrezzatura è fabbricata e collaudata secondo le norme attualmente vigenti nella Comunità Europea. E' coperta da garanzia per un periodo di 12 mesi per uso professionale o 24 mesi per uso non professionale.

Vengono riparati guasti dovuti a difetti di materiale o di produzione, mediante ripristino o sostituzione dei pezzi difettosi a nostra discrezione.

L'effettuazione di uno o più interventi nel periodo di garanzia non modifica la data di scadenza della stessa.

Non sono soggetti a garanzia difetti dovuti all'usura, all'uso errato od improprio e a rotture causate da colpi e/o cadute.

La garanzia decade quando vengono apportate modifiche, quando l'utensile pneumatico viene manomesso o quando viene inviato all'assistenza smontato.

Sono espressamente esclusi danni causati a persone e/o cose di qualsiasi genere e/o natura, diretti e/o indiretti.

## DICHIARAZIONE DI CONFORMITÀ

Dichiariamo sotto la nostra piena responsabilità che il prodotto descritto è conforme a tutte le disposizioni pertinenti della Direttiva Macchine 2006/42/CE e relative modifiche, nonché alla seguente normativa:

- EN ISO 12100

Il Fascicolo Tecnico è disponibile presso:

BETA UTENSILI S.P.A.

Via A. Volta 18 - 20845 Sovico (MB) - ITALIA

Nome e qualifica del Responsabile

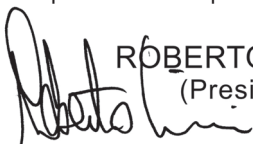

ROBERTO CICERI  
(President)

BETA UTENSILI S.P.A.  
Via A. Volta 18  
20845 Sovico (MB)  
ITALIA

Data 01/01/2015

## OPERATION MANUAL AND INSTRUCTIONS FOR AUTOMATIC HOSE REEL MANUFACTURED BY:

**BETA UTENSILI S.P.A.**  
Via A. Volta 18,  
20845, Sovico (MB)  
ITALIA

Original documentation drawn up in ITALIAN.

### CAUTION







IT IS IMPORTANT TO READ THIS MANUAL THOROUGHLY BEFORE USING THE AUTOMATIC HOSE REEL. FAILURE TO COMPLY WITH THE SAFETY STANDARDS AND OPERATING INSTRUCTIONS MAY RESULT IN SERIOUS INJURY.

Store the safety instructions with care and hand them over to the users.

#### PURPOSE OF USE

- **The automatic hose reel can be used for the following purposes:**
  - piping compressed air or cold water
  - the automatic hose reel can also be used in open places, avoiding direct exposure of the hose reel to bad weather or sunlight
- **The automatic hose reel must not be used for the following operations:**
  - no combustible "liquids and/or gases" may be used
  - no corrosive substances may be used
  - the automatic hose reel must not be used with fluids at temperatures higher than the temperatures stated in the TECHNICAL DATA table
  - the automatic hose reel must not be used in environments containing potentially explosive atmospheres
  - the hose winding device must not be forced
  - the hose must not be used for hooking or dragging material

#### WORK AREA SAFETY

- Beware of both surfaces that may become slippery and the danger of tripping over the air hose.
- While using the automatic hose reel for jobs performed high from the ground, take all necessary precautions, to eliminate or minimize risk to other workers, following accidental falling of any tools (for example, isolation of the work area and proper signs).
-  Do not operate the automatic hose reel in environments containing potentially explosive atmospheres, because sparks may be generated, which can ignite the dust or fumes.
-  Contact with live equipment should be avoided, because it may cause electric shocks.
-  Avoid contact between the hose and incandescent or hot parts.
-  Keep children and bystanders away from your workplace while operating the automatic hose reel. Distractions from other people can cause you to lose control over the automatic hose reel while using it.

#### AUTOMATIC HOSE REEL SAFETY

- Do not point the fluid in the hose to yourself or other people. Compressed air or the fluid can cause injury.
- Check the connections and the air supply lines. All units, couplers and hoses should conform to the product specifications in terms of pressure and air volume. Too high pressure impairs the function of the hose reel and may cause damage and/or injury.
- Do not bend or tighten any hoses; avoid using solvents and sharp edges. Keep the hoses away from heat, oil and rotating parts. Immediately replace any damaged hose. A defective feed pipe may cause uncontrolled movements of the compressed air pipe. Raised rust or chips may cause eye injury. Make sure that the hose clamps are always secured firmly.



#### PERSONNEL SAFETY

- Stay alert; watch what you are doing. Do not use the hose reel while tired or under the influence of drugs, alcohol, or medication.
- **Always use the following personal protective equipment:**
  - eye protection
  - hearing protection
  - protective gloves against physical agents
- Make sure you are in a safe position, keeping a proper balance at all times. A safe working position and a proper body posture enable better control of unexpected situations.
- Do not directly breathe in the air from the hose, as it may contain water, oil, metal particles and impurities, which may cause dangers.

### **AUTOMATIC HOSE REEL USE AND CARE**

- Do not overload the automatic hose reel, and always check it is free from defects.
- Disconnect the air supply before making adjustments, changing accessories, or placing the pneumatic tool aside.
- Store the hose reel out of the reach of children when not in use. Do not allow persons unfamiliar with these instructions to operate the hose reel.
- Maintain the automatic hose reel with care, checking that the hose is free from defects and no parts are broken or damaged to such an extent as to affect the operation of the hose reel.
- Keep the hose reel clean, to allow for perfect winding.
- Do not modify the automatic hose reel. This can reduce the effectiveness of safety measures and increase operator risk.
- Have the pneumatic tool repaired only through a qualified repair person and only using original replacement parts.



### **AUTOMATIC HOSE REEL SAFETY**

- If the hose should break, the fluid in it may cause uncontrolled movements, and thus injury.
  - Operators and maintenance personnel should be physically able to handle the weight and power of the hose reel.
  - Firmly fix the revolving metal bracket of the hose reel to a wall or a stable structure, making sure that it can support the load.
  - Periodically check that the bracket is intact and properly secured to the wall or the supporting structure.
  - Maintain a firm grip on the hose while winding it. It is important to be prepared for unexpected movements of the hose while winding it.
  - While winding the hose, make sure that it does not cause hazards or damage to people or things.
  - In case of air supply failure or low operating temperature, check the operating pressure before reusing the hose reel.
-  Dust and fumes hazards: if the hose reel is used in particular situations due to the presence of potentially harmful particles or fumes, protective equipment for the upper respiratory tract must be used. An appropriate environmental hygiene survey is required to determine the type and degree of protection of the personal protective equipment to use.
-  Using the hose reel with certain accessories may generate noise, which may prove harmful to the exposed personnel. A proper phonometric survey is required to determine the personal hearing protective equipment (hearing protection) to use.
- Pull the hose steadily, using the right amount of force, avoiding overloading and tugging the hose.



## PERSONAL PROTECTIVE EQUIPMENT TO WEAR WHILE OPERATING AUTOMATIC HOSE REEL

 Failure to observe the following warnings may result in physical injury and/or disease.

	ALWAYS WEAR HEARING PROTECTION WHILE OPERATING HOSE REEL
	ALWAYS WEAR EYE PROTECTION WHILE OPERATING HOSE REEL OR PERFORMING MAINTENANCE JOBS
	ALWAYS WEAR PROTECTIVE GLOVES AGAINST PHYSICAL AGENTS WHILE OPERATING HOSE REEL

 Additional personal protective equipment to wear according to the values found in the environmental hygiene/risk analysis survey if the values exceed the limits under current regulations.

	WEAR PROTECTIVE MASK AGAINST PHYSICAL AGENTS
-----------------------------------------------------------------------------------	----------------------------------------------

### PRODUCT SPECIFICATIONS

AIR INLET	1/4" GAS
MAXIMUM PRESSURE	12 bars
INTERNAL HOSE SIZE (Ø)	8 mm
FLUID OPERATING PRESSURE	-5 °C ÷ +40 °C
WEIGHT	3.5 kg
HOSE LENGTH	9 m

### KEY TO SYMBOLS

- a: metal fixing bracket, revolving
- b: technopolymer frame
- c: polyurethane hose
- d: air/water polyurethane hose
- e: air/water outlet 1/4" GAS
- f: hose winding limiting device
- g: side cover

## USE

### Air supply connection

For correct use of the automatic hose reel, always keep to a maximum pressure of 15 bars. Feed the hose reel with clean, condensate-free air. Excessively high pressure or humidity in supply air may damage the tool or cause injury.

### Hose reel adjustment

The automatic hose reel is fitted with a spring winding system with automatic locking at the required length. Adjust the hose winding limiting device as needed.

### Hose pulling

Pull the hose as follows:

- pull the hose by hand until the required length is achieved;
- the hose is locked by means of the spring ratchet, which is activated in certain pulling points of the hose, which can be heard through the mechanical noise of the engaged ratchet;
- the automatic safety catch locks the hose, thereby preventing it from winding completely and rapidly.

### Hose winding

Wind the hose as follows:

- pull the hose by hand to automatically release the ratchet;
- ease the hose while winding it, being careful to avoid interference with persons or things;
- the hose is fitted with a hose winding limiting device which stops it, thereby preventing it from winding completely.

### Safety catch disconnection

The safety catch of the hose reel can be cut out as follows:

- open the side cover on the hose reel by unscrewing its fixing screws;
- release the ratchet spring from fixing point **1** and hook it to fixing point **0**;
- put back the cover, replacing and tightening the screws correctly. During this operation, the hose must be completely rewound.

**Always disconnect air supply before carrying out any jobs on the hose reel.**

### Lubrication

The hose reel should be connected to a compressed air supply system complete with filtering system for solid particles, if need be.

## MAINTENANCE

Maintenance and repair jobs must be carried out by trained personnel. For such jobs, you can contact Beta Utensili S.P.A.'s repair centre.

## DISPOSAL

The hose reel must be disposed of in accordance with the law provisions in force in the country where it is used.

## WARRANTY

This equipment is manufactured and tested in accordance with current EU regulations. It is covered by a 12-month warranty for professional use or a 24-month warranty for nonprofessional use.

We will repair any breakdowns caused by material or manufacturing defects, by fixing the defective pieces or replacing them at our discretion.

Should assistance be required once or several times during the warranty period, the expiry date of this warranty will remain unchanged.

This warranty will not cover defects due to wear, misuse or breakdowns caused by blows and/or falls.

In addition, this warranty will no longer be valid if any changes are made, or if the pneumatic tool is forced or sent to the customer service in pieces.

This warranty explicitly excludes any damage caused to people and/or things, whether direct or consequential.

## DECLARATION OF CONFORMITY

We hereby declare, assuming full responsibility, that the described product complies with all the relevant provisions of Machine Directive 2006/42/EC and amendments thereto, as well as with the following standard:

- EN ISO 12100

The Technical Brochure is available at:

BETA UTENSILI S.P.A.

Via A. Volta 18 - 20845 Sovico (MB) - ITALY

Name and title of person in charge

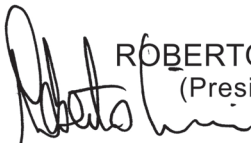

ROBERTO CICERI  
(President)

BETA UTENSILI S.P.A.  
Via A. Volta 18  
20845 Sovico (MB)  
ITALY

Date 01/01/2015

**MANUEL D'UTILISATION ET INSTRUCTIONS POUR ENROULEUR AUTOMATIQUE FABRIQUÉ PAR :**

**BETA UTENSILI S.P.A.**  
**Via A. Volta 18,**  
**20845, Sovico (MB)**  
**ITALIA**

Documentation rédigée à l'origine en langue ITALIENNE.

 **ATTENTION**

IL EST IMPORTANT DE LIRE LE PRÉSENT MANUEL DANS SON INTÉGRALITÉ AVANT D'UTILISER L'ENROULEUR AUTOMATIQUE. LE NON-RESPECT DES NORMES DE SÉCURITÉ ET DES INSTRUCTIONS DE FONCTIONNEMENT PEUT ÊTRE LA CAUSE DE GRAVES ACCIDENTS PROFESSIONNELS.

**Garder scrupuleusement les instructions sur la sécurité et les remettre au personnel concerné.**

**DESTINATION D'UTILISATION**

- **L'enrouleur automatique est destiné à l'utilisation suivante :**
  - passage de l'air comprimé ou de l'eau froide ;
  - il est possible de l'utiliser en plein air en évitant de l'exposer directement aux intempéries ou aux rayons du soleil.
- **Les opérations suivantes ne sont pas autorisées :**
  - utilisation interdite de tout type de substance "liquide et/ou gaz" combustible ;
  - utilisation interdite de tout type de substance corrosive ;
  - utilisation interdite avec des fluides à des températures supérieures à celles indiquées dans la table des CARACTÉRISTIQUES TECHNIQUES ;
  - utilisation interdite dans des milieux contenant des atmosphères potentiellement explosives ;
  - interdiction d'altérer le dispositif d'enroulement du tuyau ;utilisation interdite du tuyau flexible pour des interventions d'accrochage et de remorquage de matériel.

**SÉCURITÉ DU POSTE DE TRAVAIL**

- Faire attention aux surfaces qui peuvent devenir glissantes, au tuyau flexible de l'air lorsqu'il est extrait et aux risques de trébuchement.
- Pour les travaux effectués en hauteur, adopter toutes les mesures de prévention destinées à éliminer ou à minimiser les risques pour les autres travailleurs causés par des chutes accidentelles de l'équipement (par exemple en délimitant la zone de travail, en prévoyant une signalisation appropriée etc.).

 Ne pas utiliser l'enrouleur automatique dans des milieux contenant des atmosphères potentiellement explosives car des étincelles pourraient donner feu aux poussières ou aux vapeurs.

 Il est conseillé d'éviter le contact avec des appareils sous tension, car ils peuvent provoquer une secousse électrique.

 Éviter le contact du tuyau flexible avec des éléments incandescents ou à hautes températures.

 Empêcher que les enfants ou les visiteurs ne s'approchent de la station de travail pendant l'utilisation de l'enrouleur automatique. La présence d'autres personnes peut distraire le travailleur et entraîner la perte de contrôle pendant l'utilisation.

**SÉCURITÉ LORS DE L'UTILISATION DE L'ENROULEUR AUTOMATIQUE**

- Ne jamais pointer le fluide vers soi-même ou autrui. L'air comprimé ou le fluide contenu peuvent causer des lésions.
- Contrôler les raccords de branchement et les conduits d'alimentation. Tous les groupes, les joints et les tuyaux flexibles doivent être installés conformément aux données techniques relatives à la pression et au flux d'air. Une pression trop élevée empêche le fonctionnement de l'enrouleur et peut causer des dommages et/ou des lésions.
- Éviter de plier ou de serrer les tuyaux flexibles, éviter l'utilisation de solvants et de bords coupants. Protéger les tuyaux contre la chaleur, l'huile et les pièces tournantes. Remplacer immédiatement les tuyaux flexibles endommagés. Un tuyau d'alimentation défectueux peut provoquer des mouvements incontrôlés du tuyau d'air comprimé. Les poussières ou les copeaux soulevés par l'air peuvent causer des lésions aux yeux. S'assurer que les colliers pour tuyaux flexibles soient toujours bien fixés.

**RECOMMANDATIONS POUR LA SÉCURITÉ DU PERSONNEL**

- Apporter la plus grande attention et la plus grande concentration aux actions effectuées. Ne pas utiliser l'enrouleur en cas de fatigue ou sous l'effet de drogues, de boissons alcoolisées ou de médicaments.
- **Utiliser systématiquement les équipements de protection individuelle suivants :**
  - lunettes de protection ;
  - dispositifs de protection de l'ouïe ;
  - gants de protection contre les agents physiques.
- Prendre soin de se mettre dans une position sûre et équilibrée à tout moment. Une position de travail sûre et une posture appropriée du corps permettent de mieux contrôler les situations inattendues.
- Ne pas respirer directement l'air émis par le tuyau flexible car il peut contenir de l'eau, de l'huile, des particules métalliques et des impuretés qui peuvent représenter des dangers.

### **UTILISATION ATTENTIVE DE L'ENROULEUR AUTOMATIQUE**

- Ne pas soumettre l'enrouleur automatique à des surcharges et en vérifier régulièrement l'intégrité.
- Couper l'arrivée d'air avant d'effectuer des opérations de réglage sur l'appareil, avant de remplacer des accessoires ou si ce dernier n'est pas utilisé.
- Lorsque l'enrouleur n'est pas utilisé, le ranger hors de portée des enfants. Ne pas permettre aux personnes n'ayant pas lu les présentes instructions d'utiliser l'enrouleur.
- Effectuer soigneusement le contrôle de l'enrouleur automatique en vérifiant l'intégrité du tuyau flexible et en s'assurant de l'absence de pièces cassées ou endommagées susceptibles d'en empêcher le fonctionnement.
- Faire en sorte que le tuyau flexible de l'enrouleur soit toujours propre de façon à garantir l'enroulement parfait.
- L'enrouleur automatique ne doit pas être modifié. Les modifications peuvent réduire l'efficacité des mesures de sécurité et augmenter les risques pour l'opérateur.
- Faire réparer l'enrouleur automatique seulement et exclusivement par un personnel spécialisé et en employant exclusivement des pièces de rechange originales.

### **INDICATIONS DE SÉCURITÉ POUR L'ENROULEUR AUTOMATIQUE**

- En cas de rupture du tuyau flexible, le fluide contenu peut provoquer des mouvements incontrôlés et causer des lésions.
- L'opérateur et le personnel préposés à la maintenance doivent être en mesure de gérer physiquement le poids de l'enrouleur.
- Fixer solidement l'étrier métallique orientable de l'enrouleur à une paroi ou à une structure solide en s'assurant de la bonne tenue de la charge.
- Vérifier périodiquement l'intégrité et l'ancrage correct de l'étrier à la paroi ou à la structure de soutien.
- Tenir fermement le tuyau pendant son enroulement. Il est important d'être prêts à réagir aux mouvements inattendus du tuyau pendant son enroulement.
- S'assurer que le tuyau ne représente pas une source de risques ou de dommages aux personnes ou aux objets pendant son enroulement.
- En cas d'interruption de l'alimentation de l'air ou de pression de fonctionnement réduite, contrôler la pression de fonctionnement avant de reprendre le travail.



 Dangers dus aux poussières et aux fumées : en cas d'utilisation dans des situations particulières comme la présence de particules ou de fumées potentiellement nocives, il est nécessaire d'utiliser des équipements de protection individuelle pour les voies respiratoires supérieures. Il est nécessaire d'effectuer une enquête environnementale pour établir l'affectation précise du type et du degré de protection de l'équipement de protection individuelle à utiliser.

 Lors de l'utilisation de l'enrouleur, l'emploi d'accessoires particuliers peut générer des bruits qui peuvent être potentiellement nocifs pour le personnel exposé. Il est nécessaire d'effectuer une enquête sonométrique pour établir l'affectation exacte de l'équipement de protection individuelle de l'ouïe à utiliser (protection de l'ouïe).

- Tirer le tuyau flexible de manière constante, en exerçant la juste force et en évitant de surcharger et de tirer excessivement le tuyau.

## ÉQUIPEMENT DE PROTECTION INDIVIDUELLE PRÉVU PENDANT L'UTILISATION DE L'ENROULEUR AUTOMATIQUE

 Le non-respect des recommandations suivantes peut causer des lésions physiques et/ou des pathologies.

	PORTER SYSTÉMATIQUEMENT LES DISPOSITIFS DE PROTECTION DE L'OUÏE LORS DE L'UTILISATION DE L'ENROULEUR.
	PORTER SYSTÉMATIQUEMENT LES LUNETTES DE PROTECTION LORS DE L'UTILISATION DE L'ENROULEUR OU DES OPÉRATIONS DE MAINTENANCE
	UTILISER SYSTÉMATIQUEMENT DES GANTS DE PROTECTION POUR LES AGENTS PHYSIQUES PENDANT L'UTILISATION DE L'ENROULEUR.

 Autres équipements de protection individuelle à utiliser en fonction des valeurs relevées au cours de l'analyse d'hygiène environnementale/des risques si les valeurs dépassent les limites prévues par les normes en vigueur.

	UTILISER UN MASQUE DE PROTECTION CONTRE LES AGENTS PHYSIQUES.
-----------------------------------------------------------------------------------	---------------------------------------------------------------

### CARACTÉRISTIQUES TECHNIQUES

FILETAGE D'ARRIVÉE D'AIR	1/4" GAS
PRESSION MAXIMUM	12 bars
DIAMÈTRE INTERNE DU TUYAU	8 mm
TEMPÉRATURE D'UTILISATION DU FLUIDE	-5 °C ÷ +40 °C
POIDS	3.5 kg
LONGUEUR DU TUYAU	9 m

### LÉGENDE

- a : étrier de fixation métallique orientable
- b : structure en technopolymère
- c : tuyau en polyuréthane
- d : tuyau en polyuréthane d'arrivée d'air/eau
- e : branchement sortie d'air/eau 1/4" GAZ
- f : limiteur de rentrée du tuyau flexible
- g : couvercle latéral

## UTILISATION

### Branchement à l'arrivée d'air

Pour une utilisation correcte de l'enrouleur automatique, respecter scrupuleusement la pression maximum de 15 bars. Alimenter l'enrouleur avec de l'air propre et sans condensats. Une pression trop élevée ou la présence d'humidité dans l'air d'alimentation peuvent causer des dommages ou des lésions.

### Réglage de l'enrouleur

L'enrouleur automatique est doté d'un système d'enroulement à ressort avec dispositif de blocage automatique à la longueur souhaitée. Régler le limiteur de rentrée du tuyau flexible en fonction des nécessités.

### Extraction du tuyau

Pour l'extraction du tuyau, procéder de la façon suivante :

- extraire manuellement le tuyau en le tirant jusqu'à la longueur souhaitée ;
- le blocage du tuyau se fait à travers l'actionnement du cliquet à ressort qui s'active à des points spécifiques d'extraction du tuyau perceptibles avec le bruit mécanique de l'embout du cliquet ;
- le système d'arrêt automatique bloque le tuyau et empêche son enroulement complet et trop rapide.

### Enroulement du tuyau

Pour l'enroulement du tuyau, procéder de la façon suivante:

- tirer manuellement le tuyau de manière à déclencher le blocage automatique du cliquet ;
- accompagner systématiquement le tuyau pendant son enroulement en prenant garde d'éviter les interférences avec les personnes ou les objets ;
- le tuyau flexible est doté d'un limiteur de rentrée du tuyau qui arrête la course en empêchant sa rentrée complète.

### Désactivation du dispositif d'arrêt

Possibilité d'exclusion du système d'arrêt de l'enrouleur en procédant de la façon suivante :

- ouvrir le volet latéral situé sur l'enrouleur en dévissant les vis de fixation ;
- décrocher le ressort du cliquet du point de fixation **1** et l'accrocher au point de fixation **0** ;
- refermer le volet en le replaçant et en serrant correctement les vis. Effectuer cette opération lorsque le tuyau flexible est complètement enroulé.

**Interrompre systématiquement l'arrivée d'air avant d'effectuer toute opération sur l'enrouleur.**

### Lubrification

Il est recommandé de brancher l'enrouleur à un système de distribution d'air comprimé avec un éventuel système filtrant pour particules solides.

## MAINTENANCE

Les interventions de maintenance et de réparation doivent être effectuées par un personnel spécialisé. Pour ces interventions, vous pouvez vous adresser au centre des réparations de Beta Utensili S.p.A.

## ÉCOULEMENT

L'enrouleur doit être écoulé dans le respect des dispositions légales en vigueur du Pays où il est utilisé.

## GARANTIE

Cet outil est fabriqué et testé conformément aux normes actuellement en vigueur dans la Communauté Européenne et est couvert par une garantie de 12 mois pour une utilisation professionnelle et de 24 mois pour une utilisation non professionnelle. Toutes les pannes dues à un défaut matériel ou de production seront réparées, en ajustant ou en remplaçant les pièces défectueuses à notre discrétion.

La réalisation d'une ou de plusieurs interventions pendant la période de garantie n'en modifie pas la date d'échéance.

La garantie ne couvre pas les problèmes dus à l'usure des composants, à un usage erroné ou incorrect de l'outil, aux ruptures causées par des coups et/ou des chutes.

La garantie ne s'appliquera pas en cas de modifications ou d'altérations de l'outil pneumatique ou bien si celui-ci est envoyé à l'assistance technique démonté.

Tous les dommages causés aux personnes et/ou aux biens, directs et/ou indirects et de quelque genre ou nature que ce soit, sont exclus de la garantie.

## DÉCLARATION DE CONFORMITÉ

Nous déclarons, en assumant la pleine responsabilité, que le produit décrit est conforme à toutes les dispositions de la Directive Machines 2006/42/CE et modifications et intégrations successives, ainsi qu'à la norme

• EN ISO 12100

Le Fascicule Technique est disponible chez :

BETA UTENSILI S.P.A.

Via A. Volta 18 - 20845 Sovico (MB) - ITALIE

Nom et fonction du Responsable

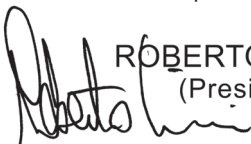

ROBERTO CICERI  
(President)

BETA UTENSILI S.P.A.  
Via A. Volta 18  
20845 Sovico (MB)  
ITALIE

Date 01/01/2015

**BEDIENUNGSANLEITUNG FÜR AUTOMATISCHEN SCHLAUCHAUFROLLER HERGESTELLT VON:**

**BETA UTENSILI S.P.A.**  
**Via A. Volta 18,**  
**20845, Sovico (MB)**  
**ITALIA**

Dokumentation Original in ITALIENISCHER SPRACHE verfasst.

 **ACHTUNG**

VOR GEBRAUCH DES AUTOMATISCHEN SCHLAUCHAUFROLLERS DIESE BEDIENUNGSANLEITUNG VOLLSTÄNDIG LESEN. DIE NICHTBEACHTUNG DER SICHERHEITSVORSCHRIFTEN UND DER BEDIENUNGSANWEISUNGEN KANN SCHWERE VERLETZUNGEN VERURSACHEN.

Die Sicherheitsanweisungen sorgfältig aufbewahren und dem Bedienerpersonal übergeben.

**BESTIMMUNGSZWECK**

- **Der automatische Schlauchaufroller ist für die folgenden Anwendungen bestimmt:**
  - Beförderung von Druckluft oder Kaltwasser
  - Das Produkt kann auch im Freien verwendet werden, allerdings ist zu vermeiden, den Schlauchaufroller direkt schlechten Wetterbedingungen und Sonneneinstrahlung auszusetzen
- **Nicht zulässig sind die folgenden Vorgänge:**
  - Unzulässig ist der Gebrauch aller brennbaren "flüssigen und/oder gasförmigen" Substanzen
  - Unzulässig ist der Gebrauch aller korrosiven Substanzen
  - Verboten ist die Verwendung mit Flüssigkeiten mit einer Temperatur, die höher als die in der Tabelle TECHNISCHE DATEN angegebenen Temperatur ist
  - Unzulässig ist der Gebrauch in explosionsfähiger Arbeitsumgebung
  - Es ist verboten, die Schlauchaufrollvorrichtung umzurüsten
  - Es ist verboten, den Schlauch zum Aufhängen und Ziehen von Material zu verwenden

**SICHERHEIT DES ARBEITSPLATZES**

- Mit Vorsicht vorgehen auf Oberflächen, die glatt bzw. rutschig werden können und darauf achten, nicht über den herausgezogenen Schlauch zu stolpern.
- Für Arbeiten in Höhe alle Sicherheitsmaßnahmen treffen, um die Risiken für andere Arbeiter hinsichtlich möglichen Herunterfallens der Gerätschaften zu beseitigen oder zu reduzieren (zum Beispiel Abgrenzung des Arbeitsbereichs, angemessene Beschilderung usw.).

 Den Schlauchaufroller nicht in explosionsfähiger Umgebung verwenden, da sich Funken entwickeln können, die Staub oder Dämpfe entflammen könnten.

 Der Kontakt mit unter Spannung stehenden Geräten ist auf Grund von Gefahr eines elektrischen Schlags zu vermeiden.

 Der Kontakt des Schlauchs mit glühenden oder sehr heißen Elementen ist zu vermeiden.

 Dafür sorgen, dass sich Kinder oder Besucher nicht dem Arbeitsplatz nähern können, wenn Sie mit dem Schlauchaufroller arbeiten. Der Aufenthalt anderer Personen lenkt bei der Arbeit ab, wodurch die Kontrolle über das Gerät verloren gehen könnte.

**SICHERHEIT DES AUTOMATISCHEN SCHLAUCHAUFROLLERS**

- Die enthaltene Flüssigkeit niemals auf sich selbst oder andere Personen richten. Die Druckluft oder die enthaltene Flüssigkeit können Verletzungen verursachen.
- Die Anschlüsse und Zufuhrleitungen stets überprüfen. Alle Aggregate, Kupplungen und Schläuche sind entsprechend den technischen Daten hinsichtlich Druck und Luftfluss zu installieren. Ein zu hoher Druck beeinträchtigt den korrekten Betrieb des Schlauchaufrollers und kann Schäden und/oder Verletzungen verursachen.
- Die Schläuche nicht biegen oder drücken, keine Lösemittel oder scharfe Kanten verwenden. Schützen Sie die Leitungen vor Hitze, Öl und drehenden Teilen. Bei Beschädigungen eines Schlauchs ist dieser unverzüglich zu ersetzen. Eine fehlerhafte Zufuhrleitung kann zu unkontrollierbaren Bewegungen der Druckluftleitung führen. Von der Luft aufgewirbelte Späne oder Staub können die Augen verletzen. Sicherstellen, dass die Schellen für die Schläuche stets gut befestigt sind

**HINWEISE FÜR DIE SICHERHEIT DES PERSONALS**

- Stets mit höchster Vorsicht und Konzentration vorgehen. Den Schlauchaufroller nicht benutzen, wenn Sie müde sind oder unter dem Einfluss von Drogen, Alkohol oder Medikamenten stehen.
- **Stets die persönlichen Sicherheitsausrüstungen tragen:**
  - Schutzbrille;
  - Gehörschutz;
  - Schutzhandschuhe gegen physikalische Einwirkungen.
- Halten Sie den Körper im Gleichgewicht und suchen Sie einen sicheren Stand. Eine sichere Arbeitsposition und eine korrekte Körperhaltung erlauben eine bessere Kontrolle über das Gerät im Falle von unerwarteten Situationen.
- Die auf dem Schlauch strömende Luft nicht direkt einatmen, da sie Wasser, Öl, Metallteilchen oder Unreinheiten enthalten kann, die gefährlich sind.

### **KORREKTER GEBRAUCH DES AUTOMATISCHEN SCHLAUCHAUFROLLERS**

- Den automatischen Schlauchaufroller nicht überlasten und stets dessen Unversehrtheit überprüfen.
- Trennen Sie das Werkzeug von der Luftleitung, bevor Sie Einstellungen am Gerät durchführen, Zubehörteile auswechseln oder es nicht benutzen.
- Bei Nichtgebrauch des Schlauchaufrollers diesen außer Reichweite von Kindern aufbewahren. Der Schlauchaufroller darf auf keinen Fall von Personen benutzt werden, die diese Bedienungsanleitung nicht gelesen haben.
- Den automatischen Schlauchaufroller sorgfältig überprüfen und sicherstellen, dass der Schlauch unversehrt ist und keine gebrochenen oder beschädigten Teile vorhanden sind, welche den korrekten Betrieb beeinträchtigen könnten.
- Den Schlauch des Schlauchaufrollers stets sauber halten, um ein perfektes Aufrollen zu garantieren.
- Der automatische Schlauchaufroller darf nicht verändert werden. Die eventuellen Änderungen verringern die Wirksamkeit der Sicherheitsmaßnahmen und erhöhen das Risiko für den Benutzer.
- Den automatischen Schlauchaufroller ausschließlich von Fachpersonal reparieren lassen und nur Originalersatzteile verwenden.

### **SICHERHEITSHINWEISE FÜR DEN AUTOMATISCHEN SCHLAUCHAUFROLLER**

- Bei Bruch des Schlauchs kann das enthaltene Medium unkontrollierte Bewegungen verursachen, was zu Verletzungen führen kann.
- Der Bediener und das Wartungspersonal müssen körperlich für den Umgang mit dem Gewicht des Schlauchaufrollers geeignet sein.
- Den Metall-Schwenkbügel des Schlauchaufrollers an einer Wand oder einer festen Struktur befestigen und sicherstellen, dass die Wand oder die Struktur der Belastung standhalten.
- In regelmäßigen Zeitabständen die Unversehrtheit und die korrekte Verankerung des Bügels an der Wand oder der Halterstruktur überprüfen.
- Den Schlauch während des Aufrollvorgangs stets gut fest halten. Es ist wichtig, dass Sie auf unerwartete Bewegungen des Schlauchs während des Aufrollvorgangs vorbereitet sind.
- Sicherstellen, dass der Schlauch während des Aufrollvorgangs keine Gefahrensituationen oder Schäden an Personen oder Sachen verursacht.
- Bei Unterbrechung der Luftzufuhr oder einem reduzierten Betriebsdruck diesen vor erneutem Gebrauch kontrollieren.

 Gefahren aufgrund von Staub und Rauch: Bei eventuellem Einsatz in besonderen Situationen, in denen schädliche Substanzen oder Rauch vorhanden sind, müssen Schutzausrüstungen für die oberen Atemwege getragen werden. Eine angemessene Raumhygiene ist notwendig, damit der Schutztyp und der Schutzgrad der spezifischen körperlichen Schutzausrüstung gewählt werden können.



 Während des Gebrauchs des Schlauchaufrollers mit besonderem Zubehör können sich Geräusche entwickeln, die manchmal für das Personal schädigend sein können. Um die korrekte persönliche Schutzausrüstung (Gehörschutz) festzulegen, muss eine genaue Untersuchung des Geräuschpegels vorgenommen werden.

- Den Schlauch nicht ruckartig und mit der richtigen Krafteinwirkungen ziehen, und Überlastungen des Schlauchs vermeiden.



## VORGESCHRIEBENE KÖRPERLICHE SCHUTZAUSRÜSTUNG WÄHREND DES GEBRAUCHS DES AUTOMATISCHEN SCHLAUCHAUFROLLERS

 Die Nichtbeachtung der folgenden Warnhinweise kann zu körperlichen Verletzungen und/oder Krankheiten führen.

	BEIM GEBRAUCH DES SCHLAUCHAUFROLLERS STETS GEHÖRSCHUTZ TRAGEN
	BEI DER ARBEIT MIT DEM SCHLAUCHAUFROLLER ODER WÄHREND WARTUNGSTÄTIGKEITEN STETS EINE SCHUTZBRILLE TRAGEN
	BEIM GEBRAUCH DES SCHLAUCHAUFROLLERS STETS SCHUTZHANDSCHUHE GEGEN PHYSIKALISCHE EINWIRKUNGEN TRAGEN

 Die nachfolgende persönliche Schutzausrüstung ist zu verwenden, wenn die im Rahmen der Raumhygieneuntersuchungen/ Risikoanalyse ermittelten Werte die von den geltenden Vorschriften vorgesehenen Grenzwerte überschreiten.

	ATEMSCHUTZMASKE ZUM SCHUTZ VOR PHYSIKALISCHEN EINWIRKUNGEN VERWENDEN
-----------------------------------------------------------------------------------	----------------------------------------------------------------------

### TECHNISCHE DATEN

LUFTANSCHLUSS	1/4" GAS
MAX. DRUCK	12 bar
INNENDURCHMESSER SCHLAUCH	8 mm
NUTZTEMPERATUR MEDIUM	-5 °C ÷ +40 °C
GEWICHT	3.5 kg
SCHLAUHLÄNGE	9 m

### LEGENDE

- a: Schwenkbarer Montagebügel aus Metall
- b: Struktur aus Technopolymer
- c: Polyurethan-Schlauch
- d: Polyurethan-Schlaucheinlass Luft/Wasser
- e: Anschluss Auslass Wasser/Luft 1/4" GAS
- f: Schlaucheinzugsbegrenzung
- g: Seitendeckel

## GEBRAUCH

### Luftversorgungsanschluss

Für einen korrekten Gebrauch des automatischen Schlauchaufrollers stets den maximalen Betriebsdruck von 15 bar beachten. Den Schlauchaufroller mit sauberer und kondensatfreier Luft versorgen. Ein zu hoher Druck oder Feuchtigkeit in der Zufuhrluft können Schäden oder Verletzungen verursachen.

### Einstellung des Schlauchaufrollers

Der automatische Schlauchaufroller ist mit einem Federaufrollsystem mit automatischer Blockiervorrichtung auf der gewünschten Länge ausgestattet. Die Schlaucheinzugsbegrenzung des Schlauchs nach Belieben einstellen.

### Abrollen des Schlauchs

Zum Abrollen des Schlauchs wie folgt vorgehen:

- Den Schlauch bis zur gewünschten Länge von Hand vom Schlauchaufroller abrollen
- Die Blockierung des Schlauchs erfolgt durch Betätigen der Federratsche, die sich an spezifischen Ausziehungspunkten des Schlauchs aktiviert und durch das Klickgeräusch der Ratsche vernehmbar ist
- Das automatische Blockier- bzw. Arretiersystem blockiert den Schlauch und verhindert so das vollständige und schnelle Wiederaufrollen.

### Wiederaufrollen des Schlauchs

Zum Wiedereinzug des Schlauchs wie folgt vorgehen:

- Den Schlauch manuell nach vorne ziehen, damit die Ratsche bzw. die Arretierung automatisch entriegelt/gelöst wird
- Den Schlauch beim Aufrollen von Hand führen und darauf achten, dass keine Personen oder Sachen in der Nähe sind
- Der Schlauch ist mit einer Einzugsbegrenzung des Schlauchs ausgestattet, die den Aufrollvorgang arretiert und so seinen vollständigen Einzug verhindert.

### Deaktivierung der Arretiervorrichtung

Zur Deaktivierung des Arretiersystems des Schlauchaufrollers bitte wie folgt vorgehen:

- Den Seitendeckel am Schlauchaufroller durch Abschrauben der Befestigungsschrauben öffnen;
- Die Feder der Ratsche aus dem Befestigungspunkt 1 aushaken und am Befestigungspunkt 0 einhängen;
- Den Deckel durch Anbringen und Zuschrauben der Schrauben wieder schließen. Diesen Vorgang immer mit vollständig aufgerolltem Schlauch durchführen.

**Vor jedem Vorgang am Schlauchaufroller stets die Luftversorgung trennen.**

### Schmierung

Es wird empfohlen, den Schlauchaufroller an ein Druckluftzufuhrsystem mit eventuellem Filter für Festpartikel anzuschließen.

## WARTUNG

Die Wartungs- und Reparatureingriffe sind von Fachpersonal durchzuführen. Für diese Arbeiten können Sie sich ans Reparaturzentrum von Beta Utensili S.p.A. wenden.

## ENTSORGUNG

Der Schlauchaufroller muss in Übereinstimmung mit den im Benutzerland geltenden Gesetzesvorschriften entsorgt werden

## GARANTIE

Dieses Werkzeug wird entsprechend den in der Europäischen Gemeinschaft geltenden Bestimmungen hergestellt und geprüft. Es hat eine Garantie für einen Zeitraum von 12 Monaten für den beruflichen Gebrauch oder von 24 Monaten für den privaten Gebrauch. Störungen, die auf Material- oder Fertigungsfehler zurückzuführen sind, werden unentgeltlich durch Reparatur oder Austausch der defekten Teile beseitigt bzw. wieder instandgesetzt.

Die Durchführung einer oder mehrerer Reparaturen unter Garantie hat keinerlei Auswirkungen auf die Garantiedauer des Werkzeugs. Von der Garantie ausgeschlossen sind Fehler, die auf natürlichen Verschleiß, unsachgemäßen Gebrauch und Brüche infolge von Stößen und/oder Stürzen zurückzuführen sind.

Die Garantie verfällt, wenn das Druckluftwerkzeug verändert oder dem Kundendienst in zerlegtem Zustand übergeben wird. Ausdrücklich ausgeschlossen sind Personen- und/oder Sachschäden jeglicher Herkunft, direkter und/oder indirekter Art.

## KONFORMITÄTSERKLÄRUNG

Wir erklären in alleiniger Verantwortung, dass das Produkt allen einschlägigen Bestimmungen der Maschinenrichtlinie 2006/42/EG und entsprechenden Änderungen sowie der folgenden Norm entspricht:

- EN ISO 12100

Die technische Dokumentation und Akte ist verfügbar bei:

BETA UTENSILI S.P.A.

Via A. Volta 18 - 20845 Sovico (MB) - ITALIEN

Name und Titel des Verantwortlichen

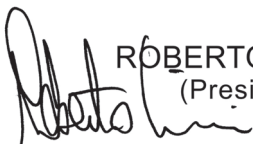

ROBERTO CICERI  
(President)

BETA UTENSILI S.P.A.  
Via A. Volta 18  
20845 Sovico (MB)  
ITALIEN

Datum 01/01/2015

## MANUAL DE USO E INSTRUCCIONES PARA ENROLLADOR-PROLONGADOR AUTOMÁTICO FABRICADO POR:

**BETA UTENSILI S.P.A.**  
Via A. Volta 18,  
20845, Sovico (MB)  
ITALIA

Documentación redactada originariamente en ITALIANO.

### **ATENCIÓN**



**IMPORTANTE LEA COMPLETAMENTE ESTE MANUAL ANTES DE UTILIZAR EL ENROLLADOR-PROLONGADOR AUTOMÁTICO. DE NO RESPETAR LAS NORMAS DE SEGURIDAD Y LAS INSTRUCCIONES OPERATIVAS, PUEDEN PRODUCIRSE ACCIDENTES GRAVES.**





Guarde con cuidado las instrucciones de seguridad y entréguelas al personal usuario.

#### DESTINO DE USO

- El enrollador-prolongador automático está destinado al siguiente uso:
  - para aire comprimido o agua fría
  - se puede utilizar también en lugares abiertos evitando exponer directamente en enrollador-prolongador a la intemperie o a los rayos del sol
- No están permitidas las siguientes operaciones:
  - queda prohibido utilizar cualquier sustancia “líquida y/o gas” combustibles
  - queda prohibido utilizar cualquier sustancia corrosiva
  - queda prohibido utilizar con fluidos a temperaturas superiores a las indicadas en la tabla DATOS TÉCNICOS
  - queda prohibido utilizar en entornos que contengan atmósferas potencialmente explosivas
  - queda prohibido adulterar el dispositivo de enrollado del tubo
  - queda prohibido utilizar la manguera para enganchar y arrastrar material.

#### SEGURIDAD DEL PUESTO DE TRABAJO

- Preste atención a las superficies que pueden resultar resbaladizas y a la manguera del aire extraído que plantea el riesgo de tropiezos.
- En caso de trabajar en altura, adopte todas las medidas de prevención adecuadas para eliminar o minimizar los riesgos a otros trabajadores, consiguientes a posibles caídas accidentales del equipo (por ejemplo segregación del área de trabajo, señalización adecuada etc.).

-  No utilice el enrollador-prolongador automático en entornos que contengan atmósferas potencialmente explosivas porque podrían producirse chispas que pueden incendiar polvos o vapores.
-  Se recomienda evitar el contacto con equipos en tensión, porque pueden producir un calambre eléctrico.
-  Evite el contacto de la manguera con elementos incandescentes o a temperaturas elevadas.
-  Impida que niños o visitantes puedan acercarse al puesto de trabajo mientras se está trabajando con el enrollador-prolongador automático. La presencia de otras personas produce distracciones y puede suponer la pérdida de control durante la utilización.

#### SEGURIDAD ENROLLADOR-PROLONGADOR AUTOMÁTICO

- No apunte nunca el fluido contenido hacia usted mismo o hacia otras personas. El aire comprimido o el fluido contenido pueden producir lesiones.
- Compruebe las uniones de conexión con las tuberías de alimentación. Todos los grupos, las juntas y las mangueras han de instalarse de acuerdo a los datos técnicos relativos a presión y flujo de aire. Una presión excesivamente alta perjudica el funcionamiento del enrollador-prolongador y puede producir daños y/o lesiones.
- Evite doblar o apretar las mangueras, evite utilizar disolventes y cantos cortantes. Proteja los tubos de calor, aceite y partes giratorias. Sustituya inmediatamente una manguera dañada. Una tubería de alimentación defectuosa puede producir movimientos incontrolados del tubo del aire comprimido. Polvos o virutas levantados por el aire pueden producir lesiones a los ojos. Asegúrese que las abrazaderas para mangueras estén siempre bien fijadas.

#### INDICACIÓN PARA LA SEGURIDAD DEL PERSONAL

- Recomendamos preste siempre la máxima atención y concentración en sus acciones. No utilice el enrollador-prolongador cuando está cansado o bajo el efecto de drogas, bebidas alcohólicas o medicamentos.
- **Utilice siempre los siguientes dispositivos individuales de protección:**
  - gafas de protección;
  - protectores auriculares;
  - guantes de protección para agentes físicos.
- Póngase en una posición segura manteniendo el equilibrio en todo momento. Una posición de trabajo segura así como una postura adecuada del cuerpo permiten controlar mejor situaciones inesperadas.
- No respire directamente el aire emitido por la manguera porque podría contener agua, aceite, partículas metálicas e impurezas, que pueden plantear peligros.

### **UTILIZACIÓN ADECUADA DEL ENROLLADOR-PROLONGADOR AUTOMÁTICO**

- No someta el enrollador-prolongador automático a sobrecarga, comprobando siempre su integridad.
- Interrumpa siempre la alimentación del aire antes de efectuar operaciones de regulación en el aparato, antes de sustituir accesorios o bien cuando el mismo no se utiliza.
- Cuando el enrollador-prolongador no se utiliza, guárdelo fuera del alcance de los niños. No permita que utilicen el enrollador-prolongador personas que no hayan leído estas instrucciones.
- Compruebe detenidamente el enrollador-prolongador automático, comprobando la integridad de la manguera y asegurándose de que no haya piezas rotas o dañadas que puedan perjudicar su funcionamiento.
- Mantenga la manguera del enrollador-prolongador siempre limpia para garantizar siempre un enrollado perfecto.
- El enrollador-prolongador automático no ha de ser modificado. Las modificaciones pueden reducir la eficacia de las medidas de seguridad y aumentar los riesgos para el operario.
- La reparación del enrollador-prolongador automático ha de correr a cargo tan sólo de personal especializado y tan sólo utilizando piezas de repuesto originales.

### **INDICACIONES DE SEGURIDAD PARA EL ENROLLADOR-PROLONGADOR AUTOMÁTICO**

- En caso de ruptura de la manguera, el fluido contenido puede producir movimientos incontrolados ocasionando lesiones.
- El operario y el personal que se ocupan del mantenimiento han de poder gobernar físicamente el peso del enrollador-prolongador.
- Fije firmemente el estribo orientable metálico del enrollador-prolongador en una pared o una estructura sólida, asegurándose de la correcta estabilidad de la carga.
- Compruebe periódicamente la integridad y el anclaje correcto del estribo en la pared y la estructura de sostén.
- Mantenga siempre bien firme la manguera durante el enrollado. Es importante estar preparados a movimientos inesperados de la manguera durante en enrollado.
- Asegúrese de que, durante en enrollado de la manguera, ésta no produzca peligros o daños a personas u objetos.
- En caso de una interrupción de la alimentación del aire o bien de una presión de funcionamiento reducida, compruebe la presión de funcionamiento antes de volver a utilizar.



⚠ Peligros planteados por polvos y humos: de utilizar en situaciones especiales en presencia de partículas o humos potencialmente perjudiciales, cabe utilizar dispositivos de protección para las primeras vías aéreas. Cabe llevar a cabo una adecuada investigación de higiene medioambiental para establecer la asignación correcta del tipo y el grado de protección del dispositivo específico de protección individual a utilizar.

⚠ Durante la utilización del enrollador-prolongador, al emplear determinados accesorios pueden producirse ruidos a veces potencialmente perjudiciales para el personal expuesto. Cabe llevar a cabo una adecuada investigación fonométrica con el objeto de establecer la asignación correcta del dispositivo específico de protección individual del oído a utilizar (otoprotectores).

- Tire la manguera de una manera constante, con una fuerza justa, evitando sobrecargas y tirones a la misma.

## DISPOSITIVOS DE PROTECCIÓN INDIVIDUALES PREVISTOS DURANTE LA UTILIZACIÓN DEL ENROLLADOR-PROLONGADOR AUTOMÁTICO

 El incumplimiento de las siguientes advertencias puede ocasionar lesiones físicas y/o enfermedades.

	LLEVE SIEMPRE PUESTOS DISPOSITIVOS OTOPROTECTORES CUANDO UTILIZA EL ENROLLADOR-PROLONGADOR
	LLEVE SIEMPRE PUESTAS GAFAS DE PROTECCIÓN CUANDO UTILIZA EL ENROLLADOR-PROLONGADOR O CUANDO LLEVA A CABO EL MANTENIMIENTO
	UTILICE SIEMPRE GANTES DE PROTECCIÓN PARA AGENTES FÍSICOS DURANTE LA UTILIZACIÓN DEL ENROLLADOR-PROLONGADOR

 Otros dispositivos de protección individual a utilizar dependiendo de los valores detectados durante la investigación de higiene del medio/análisis de riesgos de sobrepasar los valores límite previstos por la normativa vigente.

	UTILICE MÁSCARA DE PROTECCIÓN PARA AGENTES FÍSICOS
-----------------------------------------------------------------------------------	----------------------------------------------------

### DATOS TÉCNICOS

ROSCA DE ADMISIÓN DE AIRE	1/4" GAS
PRESIÓN MÁXIMA	12 bares
DIÁMETRO INTERIOR MANGUERA	8 mm
TEMPERATURA DE UTILIZACIÓN DEL FLUIDO	-5 °C + 40 °C
PESO	3.5 kg
LONGITUD DEL TUBO	9 m

### LEYENDA

- a: estribo de fijación metálico, orientable
- b: estructura de tecnopolímero
- c: manguera de poliuretano
- d: manguera de poliuretano entrada aire/agua
- e: unión de salida aire/agua 1/4" GAS
- f: limitador de retroceso de la manguera
- g: tapa lateral

## UTILIZACIÓN

### Conexión de alimentación del aire

Para utilizar correctamente el enrollador-prolongador automático respete siempre la presión máxima de 15 bares. Alimente el enrollador-prolongador con aire limpio y sin condensación. Una presión demasiado alta o la presencia de humedad en el aire de alimentación pueden producir daños o lesiones.

### Ajuste del enrollador-prolongador

El enrollador-prolongador automático está dotado de un sistema de enrollado de resorte con dispositivo de bloqueo automático a la longitud deseada. Ajuste el limitador de retroceso de la manguera según sus necesidades.

### Extracción de la manguera

Para extraer la manguera proceda como sigue:

- Saque manualmente la manguera tirándola hacia la longitud deseada
- La manguera se bloquea mediante el accionamiento de la carraca de resorte, que se activa en puntos específicos de extracción de la manguera que pueden percibirse con el ruido mecánico del accionamiento de la carraca
- El sistema automático de parada bloquea la manguera, impidiendo que se enrolle completa y rápidamente.

### Enrollado de la manguera

Para enrollar la manguera proceda como sigue:

- tire manualmente la manguera para desbloquear automáticamente la carraca
- acompañe siempre la manguera durante el enrollado prestando atención para evitar interferencias con personas u objetos
- la manguera está dotada de limitador de retroceso que detiene carrera de la misma impidiendo que retroceda completamente.

### Desactivación del dispositivo de parada

Para desactivar el sistema de parada del enrollador-prolongador proceda como sigue:

- abra la tapa lateral situada en el enrollador-prolongador desenroscando los tornillos de fijación del mismo;
- desenganche el resorte de la carraca del punto de fijación **1** y engánchelo en el punto de fijación **0**;
- vuelva a cerrar la tapa volviendo a colocar y apretando correctamente los tornillos. Lleve a cabo esta operación siempre con la manguera completamente enrollada.

**Interrumpa siempre la alimentación del aire antes de llevar a cabo cualquier operación en el enrollador-prolongador.**

### Lubricación

Se recomienda conectar el enrollador-prolongador a un sistema de suministro de aire comprimido con posible sistema de filtración para partículas sólidas.

## MANTENIMIENTO

Las actuaciones de mantenimiento y reparación ha de llevarlas a cabo personal especializado. Para dichas actuaciones puede acudir al centro de reparaciones de Beta Utensili S.P.A.

## ELIMINACIÓN

El enrollador-prolongador ha de eliminarse de acuerdo a la legislación vigente en el país de utilización.

## GARANTÍA

Esta herramienta se ha fabricado y ensayado conforme a la normativa actualmente vigente en la Unión Europea y tiene una garantía por un periodo de 12 meses para uso profesional o 24 meses para uso no profesional.

Se repararán averías debidas a defectos de material o producción mediante reposición o sustitución de piezas defectuosas a nuestra discreción.

La efectuaración de una o más actuaciones durante el período de garantía no modifica la fecha de caducidad de la misma.

No están sujetos a garantía defectos debidos al desgaste, al uso incorrecto o impropio y las rupturas ocasionadas por golpes y/o caídas.

La garantía cesa cuando se aportan modificaciones, cuando la herramienta neumática se altera o se envía para reparación desmontada. Quedan expresamente excluidos daños ocasionados a personas y/ objetos de cualquier tipo y/o naturaleza, directos y/o indirectos.

## DECLARACIÓN DE CONFORMIDAD

Declaramos bajo nuestra plena responsabilidad que el producto descrito cumple con todo lo dispuesto por la Directiva Máquinas 2006/42/CE y modificaciones correspondientes, así como con las siguiente normativa:

- EN ISO 12100

El Informe Técnico está disponible en:

BETA UTENSILI S.P.A.

Via A. Volta 18 - 20845 Sovico (MB) - ITALIA

Nombre y cargo del Responsable

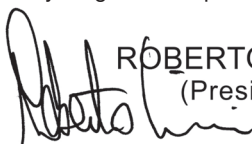

ROBERTO CICERI  
(President)

BETA UTENSILI S.P.A.  
Via A. Volta 18  
20845 Sovico (MB)  
ITALIA

Fecha 01/01/2015

## MANUAL DE USO E INSTRUÇÕES PARA ENROLADOR DE TUBO AUTOMÁTICO FABRICADO POR:

**BETA UTENSILI S.P.A.**  
Via A. Volta 18,  
20845, Sovico (MB)  
ITALIA

Documentação redigida no original no idioma ITALIANO.

### **ATENÇÃO**



É IMPORTANTE LER TOTALMENTE O PRESENTE MANUAL ANTES DE UTILIZAR O ENROLADOR DE TUBO AUTOMÁTICO. SE AS NORMAS DE SEGURANÇA E AS INSTRUÇÕES OPERACIONAIS NÃO FOREM RESPEITADAS, PODEM OCORRER ACIDENTES GRAVES.

Guardar com cuidado as instruções de segurança e entregá-las ao pessoal utilizador.

#### FINALIDADE DE USO

- O enrolador de tubo automático é destinado ao uso abaixo:
  - transporte de ar comprimido ou água fria
  - pode ser usado também em lugares ao ar livre evitando de expor o enrolador de tubo directamente a intempéries ou aos raios solares
- Não são permitidas as operações a seguir:
  - é proibida a utilização de todas as substâncias "líquidos e/ou gás" combustíveis
  - é proibida a utilização de todas as substâncias corrosivas
  - é proibida a utilização com fluidos em temperatura superiores daquelas indicadas na tabela CARACTERÍSTICAS TÉCNICAS
  - é proibido o uso em ambientes que contêm atmosferas potencialmente explosivas
  - é proibido adulterar o dispositivo de rebobinagem do tubo
  - é proibido o uso do tubo flexível para actividades de enganche e arraste material.

#### SEGURANÇA DA POSIÇÃO DE TRABALHO

- Prestar atenção nas superfícies que podem ser escorregadias e ao tubo flexível do ar extraído com o perigo de tropeçar.
- Durante a utilização em altura, adoptar todas as medidas de prevenção capazes de eliminar ou reduzir os riscos a outros trabalhadores, por causa de possíveis quedas acidentais do equipamento (por exemplo, isolamento da área de trabalho, sinalização adequada etc.).

 Não utilizar o enrolador de tubo automático em ambientes que contêm atmosferas potencialmente explosivas, porque podem ser desenvolvidas faíscas capazes de incendiar poeiras ou vapores.

 É recomendável evitar o contacto com aparelhagens sob tensão, pois podem causar um choque eléctrico.

 Evitar o contacto do tubo flexível com elementos incandescentes ou em temperaturas elevadas.

 Impedir que crianças ou visitantes possam aproximar-se da posição de trabalho enquanto se trabalha com o enrolador de tubo automático. A presença de outras pessoas provoca distração e pode implicar na perda do controlo durante a utilização.

#### SEGURANÇA DO ENROLADOR DE TUBO AUTOMÁTICO

- Não apontar nunca o fluido contido na própria direcção ou na direcção de outras pessoas. O ar comprimido ou o fluido contido podem causar lesões.
- Controlar as conexões de ligação e as tubagens de alimentação. Todos os conjuntos, as junções e os tubos flexíveis devem ser instaladas de conformidade com os dados técnicos relativos a pressão e ao fluxo de ar. Uma pressão muito alta prejudica o funcionamento do enrolador de tubo e pode causar danos e/ou lesões.
- Evitar dobrar ou apertar as mangueiras, evitar o uso de solventes e arestas afiadas. Proteger os tubos do calor, óleo e partes rotativas. Substituir imediatamente uma mangueira danificada. Uma tubagem de alimentação defeituosa pode causar movimentos descontrolados do tubo do ar comprimido. Poeiras ou limalhas erguidas pelo ar podem provocar ferimentos nos olhos. Verificar que as abraçadeiras para mangueiras estejam sempre bem fixadas.

#### INDICAÇÃO PARA A SEGURANÇA DO PESSOAL

- Recomenda-se a máxima atenção, tomando o cuidado de concentrar-se sempre nas próprias acções. Não utilizar o enrolador de tubo no caso de cansaço ou sob o efeito de drogas, bebidas alcoólicas ou remédios.
- **Utilizar sempre os equipamentos de protecção individual a seguir:**
  - óculos de protecção;
  - protetores auriculares;
  - luvas de protecção para agentes físicos.
- Tomar o cuidado de colocar-se em posição segura mantendo o equilíbrio em todos os momentos. Uma posição de trabalho segura e uma postura apropriada do corpo permitem poder controlar melhor as situações inesperadas.
- Não respirar directamente o ar emitido pelo tubo flexível, pois pode conter água, óleo, partículas metálicas e impurezas, que podem provocar perigos.

### **UTILIZAÇÃO ATENTA DO ENROLADOR DE TUBO AUTOMÁTICO**

- Não submeter o enrolador de tubo automático a sobrecarga, verificar sempre a sua integridade.
- Interromper sempre a alimentação do ar antes de efetuar operações de regulação no aparelho, antes de substituir acessórios ou se o mesmo não for utilizado.
- Quando o enrolador de tubo não for utilizado, deve ser guardado fora do raio de acesso de crianças. Não permitir o uso do enrolador de tubo a pessoas que não leram as presentes instruções.
- Efectuar atentamente a verificação do enrolador de tubo automático, controlando a integridade do tubo flexível e verificando que não haja partes quebradas ou danificadas a ponto de prejudicar o seu funcionamento.
- Manter o tubo flexível do enrolador de tubo sempre limpo de forma a garantir sempre a bobinagem perfeita.
- O enrolador de tubo automático não deve ser modificado. As modificações podem reduzir a eficácia das medidas de segurança e aumentar os riscos para o operador.
- O enrolador de tubo automático deve ser reparado apenas e exclusivamente por pessoal especializado e apenas com a utilização de peças sobressalentes originais.

### **INDICAÇÕES DE SEGURANÇA PARA O ENROLADOR DE TUBO AUTOMÁTICO**

- No caso de quebra do tubo flexível, o fluido contido pode provocar movimentos incontrolados causando lesões.
- O operador e o pessoal encarregado da manutenção devem ser capazes de controlar fisicamente o peso do enrolador de tubo.
- Fixar firmemente o estribo metálico direcionável do enrolador de tubo em uma parede ou em uma estrutura sólida, verificando a retenção correta da carga.
- Periodicamente verificar a integridade e a ancoragem correta do estribo à parede ou estrutura de suporte.
- Manter sempre bem firme o tubo durante a sua rebobinagem. É importante estar preparados a movimentos inesperados do tubo durante a rebobinagem.
- Verificar que durante a rebobinagem do tubo, a mesma não cause perigos ou danos a pessoas ou coisas.
- No caso de uma interrupção da alimentação do ar ou de uma pressão reduzida de funcionamento, controlar a pressão de funcionamento antes da reutilização.

⚠ Perigos devido a poeiras e fumaças: no caso de utilização com situações específicas devido à presença de partículas ou fumaças potencialmente nocivas é necessário utilizar equipamentos de proteção para as primeiras vias respiratórias. É necessária uma investigação adequada de higiene ambiental para estabelecer a atribuição exata do tipo e do grau de proteção do equipamento de proteção individual específico a utilizar.



⚠ Durante a utilização do enrolador de tubo, com o uso de acessórios especiais podem ser gerados ruídos às vezes potencialmente nocivos para o pessoal exposto. É necessária uma investigação fonométrica apropriada para estabelecer a atribuição exata do equipamento de proteção individual específico do ouvido (protetor auricular) a utilizar.

- Puxar o tubo flexível de maneira constante, com uma força certa, a evitar sobrecargas e puxadas no próprio tubo.



## EQUIPAMENTOS DE PROTEÇÃO INDIVIDUAL PREVISTOS DURANTE A UTILIZAÇÃO DO ENROLADOR DE TUBO AUTOMÁTICO

 LA falta de observação dos seguintes avisos pode causar ferimentos físicos e/ou patologias.

	USAR SEMPRE EQUIPAMENTOS DE PROTEÇÃO AURICULARES QUANDO FOR USADO O ENROLADOR DE TUBO
	USAR SEMPRE OS ÓCULOS DE PROTEÇÃO QUANDO FOR USADO O ENROLADOR DE TUBO OU QUANDO FOR EFETUADA A ATIVIDADE DE MANUTENÇÃO
	UTILIZAR SEMPRE LUVAS DE PROTEÇÃO CONTRA AGENTES FÍSICOS DURANTE A UTILIZAÇÃO DO ENROLADOR DE TUBO

 Outros equipamentos de proteção individual a utilizar em função dos valores encontrados na investigação de higiene ambiental/análise de riscos no caso em que os valores ultrapassem os limites previstos pelas normas vigentes.

	UTILIZAR MÁSCARA DE PROTEÇÃO PARA AGENTES FÍSICOS
-----------------------------------------------------------------------------------	---------------------------------------------------

### CARACTERÍSTICAS TÉCNICAS

ENTRADA DE AR	1/4" GAS
PRESSÃO MÁXIMA	12 bar
DIÂMETRO INTERNO DO TUBO	8 mm
TEMPERATURA DE UTILIZAÇÃO DO FLUIDO	-5 °C ÷ +40 °C
PESO	3.5 kg
COMPRIMENTO DO TUBO	9 m

### LEGENDA

- a: estribo metálico de fixação, direcionável
- b: estrutura em tecnopolímero
- c: tubo em poliuretano
- d: tubo em poliuretano entrada ar/água
- e: acoplamento saída ar/água 1/4" GAS
- f: limitador recuo tubo flexível
- g: tampa lateral

## UTILIZAÇÃO

### Ligação da alimentação do ar

Para uma utilização correta do enrolador de tubo automático respeitar sempre a pressão máxima de 15 bar. Alimentar o enrolador de tubo com ar limpo e sem condensação. Uma pressão muito elevada ou a presença de humidade no ar de alimentação podem causar danos ou lesões.

### Regulação do enrolador de tubo

O enrolador de tubo automático é equipado com um sistema de rebobinagem com mola com dispositivo de bloqueio automático no comprimento desejado. Regular o limitador de recuo do tubo flexível segundo as próprias necessidades.

### Extração do tubo

Para a extração do tubo proceder conforme a seguir:

- extrair manualmente o tubo e puxá-lo até o comprimento desejado
- o bloqueio do tubo é realizado através do acionamento do roquete com mola, o qual ativa-se em pontos específicos de extração do tubo perceptíveis com o ruído mecânico do engate do roquete
- o sistema automático de paragem bloqueia o tubo, de forma a impedir a sua rebobinagem completa e rápida.

### Rebobinagem do tubo

Para a rebobinagem do tubo proceder conforme a seguir:

- puxar manualmente o tubo de forma a efetuar o desbloqueio automático do roquete
- acompanhar sempre o tubo durante a sua rebobinagem prestando atenção para evitar interferências com pessoas ou coisas
- o tubo flexível é equipado com limitador de recuo do tubo que para a corrida impedindo o seu recuo total.

### Desativação do dispositivo de recuo

Possibilidade de exclusão do sistema de paragem do enrolador de tubo procedendo conforme a seguir:

- abrir a tampa lateral situada no enrolador de tubo desparafusando os parafusos de fixação do mesmo;
- desenganchar a mola do roquete do ponto de fixação **1** e enganchá-la no ponto de fixação **0**;
- fechar de novo a tampa reposicionando e apertando corretamente os parafusos. Efetuar esta operação sempre com o tubo flexível totalmente rebobinado.

**Interromper sempre a alimentação do ar antes de efetuar qualquer operação no enrolador de tubo.**

### Lubrificação

É recomendável conectar o enrolador de tubo em um sistema de distribuição de ar comprimido com eventual sistema filtrante para partículas sólidas.

## MANUTENÇÃO

As operações de manutenção e de reparação devem ser efetuadas por pessoal especializado. Para essas operações pode-se entrar em contato com o centro de reparações da Beta Utensili S.P.A.

## ELIMINAÇÃO

O enrolador de tubo deve ser eliminado de acordo com as disposições de leis vigentes no País de utilização.

## GARANTIA

Esta ferramenta é fabricada e testada segundo as normas vigentes atualmente na Comunidade Europeia e é coberta por garantia durante um prazo de 12 meses para uso profissional ou 24 meses para uso não profissional.

São reparadas avarias devido a defeitos de material ou de fabrico mediante restauração ou substituição das peças defeituosas a nosso critério.

A realização de uma ou mais intervenções no prazo da garantia não altera a data de seu vencimento.

Não estão sujeitos a garantia os defeitos devido ao desgaste, ao uso errado ou impróprio e as quebras causadas por batidas e/ou caídas.

A garantia decai quando são efetuadas alterações, quando a ferramenta pneumática é adulterada ou quando é enviada desmontada para a assistência.

São expressamente excluídos danos causados a pessoas e/ou coisas de qualquer género e/ou natureza, diretos e/ou indiretos.

# DECLARAÇÃO DE CONFORMIDADE

Declaramos sob a nossa plena responsabilidade que o produto descrito é conforme com todas as disposições pertinentes da Diretiva de Máquinas 2006/42/CE e relativas alterações, assim como a seguinte norma:

- EN ISO 12100

O caderno técnico está disponível junto a:

BETA UTENSILI S.P.A.

Via A. Volta 18 - 20845 Sovico (MB) - ITALIA

Nome e cargo do Responsável

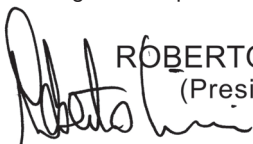

ROBERTO CICERI  
(President)

BETA UTENSILI S.P.A.  
Via A. Volta 18  
20845 Sovico (MB)  
ITALIA

Data 01/01/2015

**GEBRUIKSHANDLEIDING VOOR AUTOMATISCHE SLANGHASPELS GEPRODUCEERD DOOR:**

**BETA UTENSILI S.P.A.**  
**Via A. Volta 18,**  
**20845, Sovico (MB)**  
**ITALIA**

Oorspronkelijk in de ITALIAANSE taal geschreven documentatie.

**LET OP**

**BELANGRIJK: LEES DEZE HANDLEIDING HELEMAAL DOOR ALVORENS DE AUTOMATISCHE SLANGHASPEL TE GEBRUIKEN. INDIEN DE VEILIGHEIDSVOORSCHRIFTEN EN DE AANWIJZINGEN NIET IN ACHT WORDEN GENOMEN, KUNNEN ZICH ERNSTIGE ONGEVALLEN VOORDOEN.**

**Bewaar de veiligheidsinstructies zorgvuldig en geef ze aan het personeel dat de boormachine gebruikt.**

**GEBRUIKSDOEL**

- **De automatische slanghaspel is bestemd voor het volgende gebruik:**
  - het kanaliseren van perslucht of koud water
  - de haspel kan ook in de openlucht worden gebruikt. Voorkom hierbij dat de slanghaspel aan weer en wind of direct zonlicht wordt blootgesteld
- **De volgende handelingen zijn niet toegestaan:**
  - het is verboden brandbare "vloeistoffen en/of gassen" te gebruiken
  - het is verboden bijtende stoffen te gebruiken
  - het is verboden de slanghaspel bij hogere temperaturen te gebruiken dan die in de tabel met TECHNISCHE GEGEVENS staan
  - het is verboden de slanghaspel in omgevingen met mogelijk explosieve atmosferen te gebruiken
  - het is verboden met het oprolmechanisme van de slang te knoeien
  - het is verboden de flexibele slang te gebruiken voor bevestigings- en versleepactiviteiten van materiaal.

**VEILIGHEID VAN DE WERKPLEK**

- Kijk goed uit voor oppervlakken die glad kunnen worden en voor de afgerolde flexibele luchtslang, omdat u erover kunt struikelen.
- Voor werkzaamheden die op een bepaalde hoogte moeten worden verricht, moeten alle voorzorgsmaatregelen worden getroffen om het gevaar voor andere werknemers, veroorzaakt door mogelijk vallen van gereedschap, op te heffen of tot een minimum te beperken (bijvoorbeeld door het werkgebied af te schermen, duidelijke signalering, enz.).

- ⚠ Gebruik de automatische slanghaspel niet in omgevingen met mogelijk explosieve atmosferen, omdat er vonken kunnen ontstaan, die stof of damp in brand kunnen laten vliegen.
- ⚠ Het is raadzaam aanraking met onder spanning staande apparatuur te voorkomen, aangezien ze een elektrische schok kunnen veroorzaken.
- ⚠ Voorkom dat de flexibele slang in aanraking komt met brandende of hete elementen.
- ⚠ Voorkom dat kinderen of bezoekers in de buurt van de werkplek kunnen komen terwijl met de automatische slanghaspel wordt gewerkt. De aanwezigheid van andere personen leidt af, waardoor men tijdens het gebruik van de haspel de controle erover kan verliezen.

**VEILIGHEID AUTOMATISCHE SLANGHASPEL**

- Richt de vloeistof die erin zit nooit op uzelf of op andere personen. De perslucht of vloeistof die erin zitten kunnen letsel veroorzaken.
- Controleer de koppelingen en de toevoerleidingen. Alle groepen, koppelingen en flexibele slangen moeten conform de technische gegevens met betrekking tot druk en luchtstroom worden aangebracht. Een te hoge druk schaadt de werking van de slanghaspel en kan schade en/of letsel veroorzaken.
- Vouw flexibele slangen niet dubbel en knel ze niet af. Gebruik geen oplosmiddelen en mijd scherpe randen. Bescherm de slangen tegen hitte, olie en draaiende delen. Vervang een beschadigde flexibele slang onmiddellijk. Een defecte toevoerleiding kan ongecontroleerde bewegingen van de persluchtslang veroorzaken. Door de lucht opgetilde stof of spaanders kunnen letsel aan de ogen veroorzaken. Verzeker u ervan dat de slangklemmen voor flexibele slangen altijd goed vastzitten.

**AANWIJZINGEN VOOR DE VEILIGHEID VAN HET PERSONEEL**

- We drukken u op het hart uw aandacht er altijd maximaal bij te houden en u op uw eigen handelingen te concentreren. Gebruik de slanghaspel niet als u moe bent of onder invloed van drugs, alcohol of medicijnen.
- **Gebruik altijd de volgende persoonlijke beschermingsmiddelen:**
  - een beschermende bril;
  - oorbescherming;
  - beschermende handschoenen voor fysieke agentia.
- Zorg ervoor dat u zich op een veilige plek bevindt en uw evenwicht op ieder moment behoudt. Een veilige werkplek en een geschikte lichaamshouding maken het mogelijk onverwachte situaties beter te controleren.
- Adem de uit de flexibele slang afkomstige lucht niet in, aangezien deze water, olie, metalen delen en onzuiverheden kan bevatten, wat een gevaar kan inhouden.

### **EEN ZORGVULDIG GEBRUIK VAN DE AUTOMATISCHE SLANGHASPEL**

- Overbelast de automatische slanghaspel niet en controleer altijd of hij heel is.
- Onderbreek altijd de luchttoevoer voordat u afstellingen op het apparaat verricht, voordat u de accessoires vervangt of wanneer het niet wordt gebruikt.
- Wanneer de slanghaspel niet wordt gebruikt, bewaart u hem buiten bereik van kinderen. Sta niet toe dat de slanghaspel wordt gebruikt door personen die deze aanwijzingen niet hebben gelezen.
- Controleer de automatische slanghaspel zorgvuldig door na te gaan of de flexibele slang heel is en u ervan te verzekeren dat er geen kapotte of zodanig beschadigde onderdelen zijn dat de werking ervan wordt geschaad.
- Houd de flexibele slang van de slanghaspel altijd schoon, zodat hij altijd perfect kan worden opgerold.
- Er mogen geen wijzigingen aan de automatische slanghaspel worden aangebracht. Wijzigingen kunnen de efficiëntie van de veiligheidsmaatregelen verminderen en meer gevaren voor de gebruiker inhouden.
- Laat de automatische slanghaspel enkel en alleen door vakmensen met gebruik van originele reserveonderdelen repareren.

### **VEILIGHEIDSAANWIJZINGEN VOOR DE AUTOMATISCHE SLANGHASPEL**

- Wanneer de flexibele slang kapot gaat, kan de vloeistof die erin zit ongecontroleerde bewegingen en dus letsel veroorzaken.
- De gebruiker en het onderhoudspersoneel moeten in staat zijn het gewicht en het vermogen van de slanghaspel fysiek aan te kunnen.
- Bevestig de draaibare metalen beugel van de slanghaspel stevig aan een muur of een stevige structuur en verzeker u ervan dat hij geschikt is voor de belasting.
- Controleer regelmatig of hij heel is en of de beugel goed aan de muur of de steunstructuur vastzit.
- Houd de slang tijdens het oprollen altijd stevig vast. Het is belangrijk dat u erop bent voorbereid dat de slang tijdens het oprollen onverwachte bewegingen kan maken.
- Verzekert u er tijdens het oprollen van de slang van dat hij geen gevaar is voor personen of voorwerpen en deze geen letsel toe kan brengen of kan beschadigen.
- Bij een onderbreking van de luchttoevoer of een verminderde werkdruk controleert u de werkdruk voordat u de haspel weer gebruikt.



 Gevaren veroorzaakt door stof en rook: bij een eventueel gebruik onder bijzondere omstandigheden veroorzaakt door de aanwezigheid van mogelijk schadelijke deeltjes of rook moeten beschermingsmiddelen voor de bovenste luchtwegen worden gebruikt. Er is een goed onderzoek van de milieuhygiëne nodig om het juiste type en de mate van bescherming van het specifieke persoonlijke beschermingsmiddel vast te stellen, dat moet worden gebruikt.

 Tijdens het gebruik van de slanghaspel kan het gebruik van bijzondere accessoires geluiden veroorzaken, die mogelijk schadelijk zijn voor de personen die eraan zijn blootgesteld. Er is een goed geluidsonderzoek nodig om de juiste individuele gehoorbeschermers vast te stellen, die moeten worden gebruikt (oorbeschermer).

- Trek gestaag met de juiste kracht aan de slang en vermijd overbelasting en harde rukken aan de slang zelf.

## INDIVIDUELE BESCHERMINGSMIDDELEN DIE NODIG ZIJN TIJDENS HET GEBRUIK VAN DE AUTOMATISCHE SLANGHASPEL

 Niet inachtneming van de volgende waarschuwingen kan lichamelijk letsel en/of ziektes veroorzaken.

	DRAAG ALTIJD GEHOORBESCHERMING WANNEER U DE SLANGHASPEL GEBRUIKT
	DRAAG ALTIJD EEN BESCHERMENDE BRIL WANNEER U DE SLANGHASPEL GEBRUIKT OF ONDERHOUDSWERKZAAMHEDEN VERRICHT
	GEBRUIK ALTIJD BESCHERMENDE HANDSCHOENEN VOOR FYSISCH E AGENTIA TIJDENS HET GEBRUIK VAN DE SLANGHASPEL

 Andere persoonlijke beschermingsmiddelen die moeten worden gebruikt, afhankelijk van de waarden die zijn gevonden bij het onderzoek van de milieuhygiëne /risicoanalyse indien de waarden de maximumwaarden overschrijden, die in de geldende voorschriften staan.

	GEBRUIK EEN BESCHERMEND MASKER TEGEN FYSISCH E AGENTIA
-----------------------------------------------------------------------------------	--------------------------------------------------------

### TECHNISCHE GEGEVENS

LUCHTAANSLUITING	1/4" GAS
MAXIMUMDRUK	12 bar
INTERNE DIAMETER SLANG	8 mm
GEBRUIKSTEMPERATUUR VAN DE VLOEISTOF	-5 °C ÷ +40 °C
GEWICHT	3.5 kg
LENGTE VAN DE SLANG	9 m

### LEGENDA

- a: draaibare, metalen bevestigingsbeugel
- b: technopolymeer structuur
- c: polyurethaan slang
- d: polyurethaan slang voor lucht/wateraanvoer
- e: aansluiting voor lucht/waterafvoer 1/4" GAS
- f: slangstop voor het oprollen van de flexibele slang
- g: deksel aan de zijkant

## GEBRUIK

### De luchttoevoer aansluiten

Voor een goed gebruik van de automatische slanghaspel neemt u altijd een maximumdruk van 15 bar in acht. Voed de slanghaspel met schone lucht en zonder condens. Een te hoge druk of de aanwezigheid van vocht in de toevoerlucht kunnen schade en letsel veroorzaken.

### De slanghaspel afstellen

De automatische slanghaspel is voorzien van een oprolmechanisme met veer met automatische vergrendeling op de gewenste lengte. Stel de slangstop voor het oprollen van de flexibele slang naar wens af.

### De slang afrollen

Handel als volgt om de slang af te rollen:

- rol de slang met de hand af door er tot de gewenste lengte aan te trekken
- de slang wordt vergrendeld door een veermechanisme dat op bepaalde afrolpunten van de slang wordt geactiveerd, wat te horen is aan een mechanisch geluid van de koppeling van het mechanisme.
- Het automatische vergrendelmechanisme blokkeert de slang, zodat dus wordt voorkomen dat hij weer helemaal en snel wordt opgerold.

### De slang weer oprollen

Handel als volgt om de slang weer op te rollen:

- trek met de hand aan de slang om de automatische vergrendeling van het vergrendelmechanisme op te heffen
- houd de slang tijdens het oprollen altijd tegen en let erop dat hij niet door personen of voorwerpen wordt belemmerd
- de flexibele slang is voorzien van een slangstop, die het oprollen stopt en zo voorkomt dat hij helemaal wordt ingetrokken.

### Het vergrendelmechanisme uitschakelen

Het vergrendelmechanisme van de slanghaspel kan als volgt worden uitgeschakeld:

- open het deksel aan de zijkant van de slanghaspel door de bevestigingsschroeven ervan los te draaien;
- plaats het deksel weer terug en sluit het door de schroeven goed aan te draaien. Verricht deze handeling altijd bij volledig opgerolde flexibele slang.

**Onderbreek altijd de luchttoevoer voordat u handelingen op de slanghaspel verricht.**

### Smeren

Het is raadzaam de slanghaspel op een smeersysteem voor perslucht aan te sluiten met eventueel filtersysteem voor vaste deeltjes.

## ONDERHOUD

Onderhoudswerkzaamheden en reparaties mogen uitsluitend door vakmensen worden verricht. Wend u voor deze werkzaamheden tot het reparatiecenter van Beta Utensili S.P.A.

## AFDANKEN

De slanghaspel moet volgens de toepasselijke wetgeving in het land waar hij wordt gebruikt worden afgedankt.

## GARANTIE

Dit gereedschap is volgens de op dit moment in de Europese Unie geldende voorschriften getest en heeft 12 maanden garantie bij professioneel gebruik of 24 maanden bij niet professioneel gebruik.

Storingen veroorzaakt door materiaal- of fabrieksfouten worden naar ons goedgevoelen ofwel gerepareerd of de defecte onderdelen worden vervangen.

Eén of meerdere reparaties tijdens de garantieperiode wijzigt de verloopdatum ervan niet.

Defecten veroorzaakt door slijtage, een verkeerd of oneigenlijk gebruik, of door vallen en/of stoten worden niet door de garantie gedekt.

De garantie vervalt wanneer er wijzigingen worden aangebracht, wanneer er met het pneumatische gereedschap wordt geknoeid en wanneer het gedemonteerd naar de servicedienst wordt gestuurd.

Schade toegebracht aan personen en / of voorwerpen van welke aard en / of natuur, direct en / of indirect is uitdrukkelijk uitgesloten.

## VERKLARING VAN OVEREENSTEMMING

We verklaren onder eigen verantwoordelijkheid dat het beschreven product voldoet aan alle bepalingen van de Machinerichtlijn 2006/42/EG en bijbehorende wijzigingen en ook aan de volgende normen:

- EN ISO 12100

Het technische dossier is verkrijgbaar bij:

BETA UTENSILI S.P.A.

Via A. Volta 18 - 20845 Sovico (MB) - ITALIË

Naam en functie van de verantwoordelijke

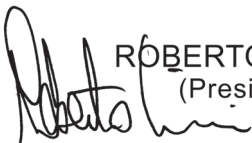

ROBERTO CICERI  
(President)

BETA UTENSILI S.P.A.  
Via A. Volta 18  
20845 Sovico (MB)  
ITALIË

Datum 01/01/2015

**INSTRUKCJA OBSŁUGI DLA ZWIJADŁA AUTOMATYCZNEGO PRODUKOWANEGO PRZEZ:**

**BETA UTENSILI S.P.A.**  
**Via A. Volta 18,**  
**20845, Sovico (MB)**  
**ITALIA**

Dokumentacja oryginalna sporządzona jest w języku WŁOSKIM.

 **UWAGA**

**BARDZO WAŻNE, ABY PRZED UŻYCIEM ZWIJADŁA AUTOMATYCZNEGO PRZECZYTAĆ CAŁĄ NINIEJSZĄ INSTRUKCJĘ OBSŁUGI. NIEPRZESTRZEGANIE ZASAD BEZPIECZEŃSTWA I INSTRUKCJI OPERACYJNYCH MOŻE BYĆ PRZYCZYNĄ POWAŻNYCH WYPADKÓW.**

Starannie przechowywać niniejszą instrukcję bezpieczeństwa i przekazać ją pracownikom obsługującym narzędzie.

**PRZEZNACZENIE UŻYTKOWE**

- Zwijadło automatyczne przeznaczone jest do następującego użycia:
  - przesyłania sprężonego powietrza lub zimnej wody
  - można również stosować w miejscach otwartych, unikając bezpośredniego narażania zwijadła na złe warunki atmosferyczne lub promienie słoneczne.
- **Nie są dozwolone następujące czynności:**
  - zabrania się stosowania wszystkich paliw „płynnych i/lub gazowych”
  - zabrania się stosowania wszystkich substancji żrących
  - zabrania się stosowania z substancjami płynnymi o temperaturach wyższych niż te określone w tabeli DANE TECHNICZNE
  - zabrania się stosowania w środowisku potencjalnie narażonym na ryzyko eksplozji
  - zabrania się manipulowania urządzeniem zwijania przewodu
  - zabrania się używania giętkiego przewodu do prac, typu zaczeplanie i przeciąganie materiałów.

**BEZPIECZEŃSTWO DOTYCZĄCE STANOWISKA PRACY**

- Należy zwrócić uwagę na powierzchnie, które mogą być śliskie oraz na wyciągnięty giętki przewód powietrza ze względu na ryzyko potknięcia się.
- Podczas prac wykonywanych na wysokości, podjąć wszelkie środki zapobiegawcze w celu wyeliminowania lub zminimalizowania ryzyka dla innych pracowników w konsekwencji przypadkowego upadku sprzętu (na przykład odseparowanie miejsca pracy, prawidłowa sygnalizacja, itp.).

 Nie używać zwijadła automatycznego w środowisku potencjalnie narażonym na ryzyko eksplozji, ponieważ mogą powstać iskry i spowodować zapalenie się pyłów lub oparów.

 Zaleca się unikać kontaktu z urządzeniami pod napięciem, ponieważ mogą spowodować porażenie prądem.

 Unikać kontaktu giętkiego przewodu z elementami rozżarzonymi lub o wysokiej temperaturze.

 Nie pozwalać dzieciom lub odwiedzającym zbliżać się do stanowiska pracy, podczas używania zwijadła automatycznego. Obecność innych osób powoduje rozproszenie uwagi i może doprowadzić do utraty kontroli podczas jego użycia.

**BEZPIECZEŃSTWO PRZY STOSOWANIU ZWIJADŁA AUTOMATYCZNEGO**

- Nigdy nie kierować strumienia stosowanego płynu na siebie lub na inne osoby. Sprężone powietrze lub zawarty płyn mogą spowodować obrażenia.
- Sprawdzić złączki połączeniowe i przewody zasilające. Wszystkie zespoły, złącza i giętkie przewody muszą być zainstalowane zgodnie z danymi technicznymi dotyczącymi ciśnienia i strumienia powietrza. Zbyt wysokie ciśnienie utrudnia działanie zwijadła i może spowodować uszkodzenia i/lub obrażenia.
- Unikać zginania lub ściskania giętkich przewodów, unikać stosowania rozpuszczalników i ostrych krawędzi. Chronić przewody przed gorącem, olejem i elementami wirującymi. Natychmiast wymienić uszkodzony przewód. Uszkodzony przewód zasilający może spowodować niekontrolowane ruchy przewodu sprężonego powietrza. Pył lub wióry unoszone przez strumień powietrza mogą powodować obrażenia oczu. Upewnić się, że opaski na przewodach giętkich są zawsze dobrze zamocowane.

**ZALECENIA DOTYCZĄCE BEZPIECZEŃSTWA PERSONELU**

- Przypomina się o maksymalnej uwadze i skupieniu na czynnościach, które się wykonuje. Nie używać zwijadła, gdy jest się zmęczonym lub pod wpływem narkotyków, alkoholu lub leków.
- **Należy zawsze stosować następujące środki ochrony indywidualnej:**
  - okulary ochronne;
  - ochroniacze słuchu;
  - rękawice chroniące przed czynnikami fizycznymi.
- Zadbaj o przyjęcie bezpiecznej, stabilnej pozycji, utrzymując równowagę w każdej chwili. Bezpieczna pozycja przy pracy i odpowiednia postawa ciała umożliwiają lepsze kontrolowanie nieprzewidzianych sytuacji.
- Nie wdychać bezpośrednio powietrza wylotowego z giętkiego przewodu ponieważ może zawierać wodę, olej, cząstki metali i zanieczyszczenia, które mogą powodować obrażenia.

### **PRAWIDŁOWE STOSOWANIE ZWIJADŁA AUTOMATYCZNEGO**

- Nie narażać zwijadła automatycznego na przeciążenia, zawsze sprawdzać czy jest wolny od defektów
- Przerwać zawsze dopływ powietrza przed wykonywaniem regulacji urządzenia, przed zmianą akcesoriów lub w przypadku, gdy nie jest ono używane.
- Gdy zwijadło nie jest używane, przechowywać je z dala od zasięgu dzieci. Nie pozwalać, aby zwijadło było używane przez osoby, które nie zapoznały się z niniejszą instrukcją.
- Dokładnie sprawdzać zwijadło automatyczne, kontrolując integralność giętkiego przewodu i upewniając się, że nie ma elementów uszkodzonych, które mogłyby zagrozić prawidłowemu funkcjonowaniu.
- Utrzymywać przewód giętki zwijadła zawsze czysty, aby zapewnić prawidłowe nawijanie.
- Zwijadło automatyczne nie może być przerabiane. Modyfikacje mogą zmniejszyć skuteczność środków bezpieczeństwa i zwiększyć ryzyko dla operatora.
- Naprawiać zwijadło automatyczne tylko i wyłącznie przez wyspecjalizowany personel i tylko przy użyciu oryginalnych części zamiennych.

### **ZALECENIA BEZPIECZEŃSTWA DOTYCZĄCE ZWIJADŁA AUTOMATYCZNEGO**

- W razie pęknięcia giętkiego przewodu, zawarty płyn może spowodować niekontrolowane ruchy powodujące obrażenia.
- Operator i personel konserwacyjny muszą być w stanie fizycznie radzić sobie z ciężarem zwijadła.
- Przymocować regulowany wspornik metalowy zwijadła do ściany lub innej solidnej konstrukcji, upewniając się, że ciężar jest prawidłowo podtrzymywany.
- Należy okresowo sprawdzać integralność i prawidłowe przymocowanie wspornika do ściany lub konstrukcji nośnej.
- Trzymać zawsze mocno przewód giętki podczas jego nawijania. Ważne jest, aby być przygotowanym na niespodziewane ruchy przewodu podczas nawijania.
- Upewnić się, że podczas zwijania, przewód nie narazi na niebezpieczeństwo lub szkody osoby lub mienie.
- W przypadku awarii zasilania powietrzem lub obniżeniu się ciśnienia roboczego, sprawdzić ciśnienie przed ponownym użyciem.

 Zagrożenie związane z pyłem i spalinami: w przypadku stosowania w szczególnych sytuacjach z uwagi na obecność potencjalnie szkodliwych cząstek lub gazów należy zastosować elementy ochronne na górne drogi oddechowe. Niezbędna jest dokładna analiza higieny środowiska w celu ustalenia odpowiedniego przyporządkowania rodzaju i stopnia ochrony w zakresie specyficznego sprzętu ochrony osobistej.



 Podczas używania zwijadła, z wykorzystaniem specjalnych akcesoriów może być generowany hałas niekiedy szkodliwy dla personelu. Konieczne jest odpowiednie badanie fonometryczne w celu ustalenia dokładnego przyporządkowania specyficznego sprzętu ochrony osobistej do użycia dla ochrony słuchu (ochraniacze słuchu).

- Ciągnąć giętki przewód w sposób nieprzerwany i płynny, z odpowiednią siłą, unikając stosowania przeciążeń i szarpnięć przewodu.



## ŚRODKI OCHRONY INDYWIDUALNEJ PRZEWIDZIANE W TRAKCIE UŻYWANIA ZWIJADŁA AUTOMATYCZNEGO

 Nieprzestrzeganie poniższych zaleceń może spowodować obrażenia ciała i/lub choroby.

	ZAKŁADAĆ ZAWSZE OCHRONIACZE SŁUCHU PODCZAS KORZYSTANIA ZE ZWIJADŁA
	ZAKŁADAĆ ZAWSZE OKULARY OCHRONNE PODCZAS UŻYWANIA ZWIJADŁA LUB PODCZAS PRAC KONSERWACYJNYCH
	KORZYSTAĆ ZAWSZE Z RĘKAWIC CHRONIĄCYCH PRZED CZYNNIKAMI FIZYCZNYMI W TRAKCIE UŻYWANIA ZWIJADŁA

 Dodatkowe środki ochrony osobistej, które muszą być stosowane w zależności od wartości odczytanych podczas badania higieny środowiska/analizy ryzyka w przypadku, gdy wartości przekraczają limity określone przez obowiązujące przepisy.

	UŻYWAĆ MASKI CHRONIĄCEJ PRZED CZYNNIKAMI FIZYCZNYMI
-----------------------------------------------------------------------------------	-----------------------------------------------------

### DANE TECHNICZNE

PRZYŁĄCZE POWIETRZA	1/4" GAZ
MAX. DÓPUSZCZALNE CIŚNIENIE	12 bar
WEW. ŚREDNICA PRZEWODU	8 mm
TEMPERATURA UŻYTKOWANIA PŁYNU	-5 °C ÷ +40 °C
WAGA	3.5 kg
DŁUGOŚĆ PRZEWODU	9 m

### LEGENDA

- a: metalowy wspornik mocujący, regulowany
- b: struktura z technopolimeru
- c: przewód poliuretanowy
- d: przewód poliuretanowy wlot powietrza/wody
- e: złącze wylotowe powietrza/wody 1/4" GAZ
- f: ogranicznik powrotu giętkiego przewodu
- g: pokrywa boczna

## STOSOWANIE

### Podłączenie zasilania powietrzem

Aby prawidłowo korzystać ze zwijadła automatycznego należy zawsze przestrzegać maksymalnego ciśnienia 15 bar. Zasilać zwijadło czystym powietrzem, bez skroplonej wody. Zbyt wysokie ciśnienie lub obecność wilgoci w powietrzu zasilającym mogą spowodować uszkodzenia lub obrażenia.

### Regulacja zwijadła

Zwijadło automatyczne wyposażone jest w system zwijania na sprężynę z automatycznym urządzeniem blokującym na wybranej długości. Wyregulować ogranicznik powrotu giętkiego przewodu w zależności od indywidualnych potrzeb.

### Wyciąganie przewodu

Aby wyciągnąć przewód postępować w następujący sposób:

- ręcznie wyciągnąć przewód pociągając go do żądanej długości
- blokowanie przewodu następuje przez zadziałanie zapadki sprężynowej, która uruchamia się w konkretnych punktach wyciągania przewodu, wyczuwalnych przez mechaniczny dźwięk opadnięcia zapadki
- system automatycznego zatrzymania blokuje przewód, wstrzymując w ten sposób jego całkowite i szybkie zwinięcie.

### Zwijanie przewodu

Aby zwinąć przewód postępować w następujący sposób:

- ręcznie wyciągać przewód tak, aby zapadka automatycznie się odblokowała
- należy zawsze poprowadzić przewód podczas zwijania, uważając, aby nie zahaczyć o osoby lub przedmioty
- giętki przewód wyposażony jest w ogranicznik powrotu przewodu, który zatrzymuje zwijanie, zapobiegając jego całkowitemu powrotowi.

### Wyłączenie urządzenia zatrzymującego

Lehetőség van arra, hogy a tömlődob blokkoló egységét kiiktassuk, a következő módon:

- otworzyć pokrywę boczną na zwijadle, odkręcając jej śruby mocujące;
- zwolnić sprężynę zapadki z punktu mocowania **1** i podłączyć ją do punktu mocowania **0**;
- zamknąć pokrywę prawidłowo wprowadzając i dokręcając śruby. Czynność ta musi być zawsze wykonywana z giętkim przewodem całkowicie zwiniętym.

**Przed wykonywaniem jakichkolwiek operacji na zwijadle należy zawsze odłączyć dopływ powietrza.**

### Smarowanie

Zaleca się podłączać zwijadło do układu dostawy sprężonego powietrza wyposażonego ewentualnie w system filtrujący cząsteczek stałych.

### KONSERWACJA

Prace konserwacyjne i naprawcze powinny być wykonywane przez wykwalifikowany personel. Odnośnie tych zabiegów można skontaktować się z centrum serwisowym Beta Utensili Spa.

### LIKWIDACJA

Zwijadło musi być likwidowane zgodnie z obowiązującymi przepisami prawa kraju użytkownika.

### GWARANCJA

Narzędzie to zostało wyprodukowane i przetestowane zgodnie z normami aktualnie obowiązującymi w Unii Europejskiej i jest objęte gwarancją przez okres 12 miesięcy do użytku profesjonalnego lub 24 miesięcy w przypadku stosowania nieprofesjonalnego. Usuwane są uszkodzenia spowodowane wadami materiałowymi lub produkcyjnym, poprzez naprawę lub wymianę wadliwych części, według naszego uznania.

Wykonanie jednej lub więcej interwencji w okresie gwarancyjnym nie zmienia daty jej wygaśnięcia.

Nie podlegają gwarancji uszkodzenia spowodowane zużyciem, nieprawidłowym lub niewłaściwym użytkowaniem oraz uszkodzenia mechaniczne związane z uderzeniem i/lub upuszczeniem.

Gwarancja traci ważność, jeśli zostały dokonane zmiany konstrukcyjne (modyfikacje), gdy narzędzie pneumatyczne zostało naruszone lub gdy narzędzie zostanie dostarczone do serwisu rozmontowane.

Wyraźnie wykluczone są wszelkie szkody dotyczące ludzi i/lub rzeczy wszelkiego rodzaju, tak bezpośrednio, jak i pośrednio.

## DEKLARACJA ZGODNOŚCI

Niniejszym oświadczamy z pełną odpowiedzialnością, że opisany produkt jest zgodny ze wszystkimi odnośnymi przepisami dyrektywy maszynowej 2006/42 / WE wraz ze zmianami, a także z następującą normą:

- EN ISO 12100

Dokumentacja techniczna dostępna jest pod adresem:

BETA UTENSILI S.P.A.

Via A. Volta 18 - 20845 Sovico (MB) - WŁOCHY

Nazwisko i stanowisko osoby odpowiedzialnej

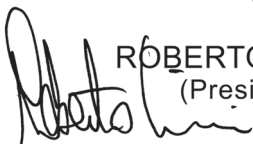

ROBERTO CICERI  
(President)

BETA UTENSILI S.P.A.  
Via A. Volta 18  
20845 Sovico (MB)  
WŁOCHY

Data 01/01/2015

## HASZNÁLATI KÉZIKÖNYV ÉS ÚTMUTATÓ AUTOMATA TÖMLŐDOBHOZ, MELYEK GYÁRTÓJA:

**BETA UTENSILI S.P.A.**  
Via A. Volta 18,  
20845, Sovico (MB)  
ITALIA

A dokumentum eredetileg OLASZ nyelven íródott.



### FIGYELEM



AZ AUTOMATA TÖMLŐDOB HASZNÁLATA ELŐTT ELENEDHETETLEN A KÉZIKÖNYV TARTALMÁNAK MEGISMERÉSE. A BIZTONSÁGI ELŐÍRÁSOK ÉS AZ ÚTMUTATÁSOK BE NEM TARTÁSA, KOMOLY SÉRÜLÉSEKET OKOZHAT.

Őrizzük meg a biztonsági útmutatót és adjuk át a műszert felhasználó személyzetnek.

### FELHASZNÁLÁSI CÉLZAT

- **Az automata tömlődobot a következő célra fejlesztették ki:**
  - sűrített levegő vagy hidegvíz vezetése
  - az automata tömlődobot felhasználhatjuk nyílt területen is, szeles, napsütéses helyeken egyaránt
- **Az eszközt a következő célokra felhasználni tilos:**
  - "folyékony és/vagy gáz állagú" üzemanyag vezetésére
  - bármilyen maró hatású anyag vezetésére
  - bármilyen a TECHNIKAI ADATOK táblázatban feltüntetett értéket meghaladó hőmérsékletű folyadék vezetésére
  - robbanásveszélyes nyomás alatti környezetben
  - tilos a tömlődobon változtatási munkákat végezni
  - tilos a gumitömlőt vontatásra, illetve más tárgyak mozgására használni.

### A MUNKAHELY BIZTONSÁGA

- Fordítsunk külön figyelmet azokra a felületekre, amelyek síkossá válhatnak, illetve figyeljünk arra, hogy a gumitömlőben ne essen el senki.
- Fordítsuk külön figyelmet arra, hogy a magasban elvégzett munka ideje alatt, az esetlegesen lehulló szerszámok ne okozzanak kárt más dolgozóban (pl. a munkakörnyezet elhatárolása, megfelelő megjelölése, stb.).

⚠ Az automata tömlődobot nem szabad robbanásveszélyes környezetben használni, mivel a működés alatt szikrák pattanhatnak ki, amelyek a környezeti port vagy gőzöket berobbanthatják.

⚠ Kerüljük el, hogy az eszköz más feszültség alatt levő készülékkel érintkezzen, mivel az érintkezés áramütést okozhat.

⚠ Kerüljük el, hogy a gumitömlő forró vagy nagyon magas hőmérsékletű más eszközzel érintkezzen.

⚠ Figyeljünk arra, hogy gyermekek illetve látogatók ne lépjenek be abba a munkahelyi környezetbe, ahol az automatikus gumitömlőt hasznosítják. Külső személyek jelenléte figyelemfelvonó tényező lehet, amely a szerszám feletti uralom elvesztését okozhatja.

### AZ AUTOMATA TÖMLŐDOB BIZTONSÁGA

- Sose fordítsuk a tömlő tartalmát magunk vagy más személyek felé. A nagynyomású levegő vagy folyadék komoly sérüléseket okozhat.
- Ellenőrizzük le a csatlakozások és az ellátási csövek bekötését. Minden csatlakozást és hajlékony csövet a nyomás és levegőáramlási technikai előírások szerint kell beszerezni. A túl magas nyomás pedig károkat és/vagy sérüléseket okozhat a tömlődob működésében.
- A hajlékony csöveket nem szabad meghajlítani vagy összenyomni, nem szabad hígítót vagy hegyes tárgyakat használni. A csöveket tartjuk távol hőforrásoktól, olajtól és forgó egységektől. Ha egy cső megsérülne, azt azonnal helyettesíteni kell. Ha egy ellátási cső megsérülne az a nagy nyomású légcső véletlen mozgását idézheti elő. A levegő által fellőtt porok illetve forgács darabok komoly szemsérüléseket okozhatnak. Ellenőrizzük, hogy a hajlékony csöveket tartó gyűrűk megfelelően zárjanak.



### SZEMÉLYI BIZTONSÁGI ELŐÍRÁSOK

- Minden esetben elővigyázatos magatartást ajánlunk, ügyelve a mozdulatokra. Ne használjuk a tömlődobot, ha túl fáradtak vagyunk, alkoholt vagy drogot fogyasztottunk vagy gyógyszeres kezelés alatt állunk.
- **Használjuk mindig a személybiztonsági eszközöket:**
  - védőszemüveg;
  - hallásvédő;
  - munkavédelmi kesztyű.
- Használat közben az egységnyit elősegítő pozíciót kell felvenni. A biztonságos munkakörnyezet és a megfelelő posztúra elősegítik az esetleges vészhelyzetek megfelelő ellenőrzését.
- Ne lélegezzük be a tömlőből kijövő levegőt, mivel vizet, olajat, fémdarabokat és szennyeződések tartalmazhat, amelyek sérüléseket okozhatnak.

## **AZ AUTOMATA TÖMLŐDOB BIZTONSÁGOS HASZNÁLATA**



- Az automata tömlődobot ne tegyük ki túlterhelésnek, mindig ellenőrizzük le az eszköz épségét.
- A szerszám beállítása, a kiegészítő elemek cseréje előtt illetve amíg a készülék használaton kívüli van, állítsuk le a levegőellátást.
- Amíg a tömlődob használaton kívül marad, gyermekek elől elzárva tároljuk mindig. A tömlődobot olyan személy nem használhatja, aki a jelen előírásokat nem olvasta volna.
- Az automata tömlődob minden részét le kell ellenőrizni, különös tekintettel a gumitömlőre, hogy az megfelelően működjön, ép legyen, ne ragadjon be, illetve a helyes működést megakadályozó sérülés ne legyen rajta.
- A tömlődob gumitömlőjét mindig tisztán kell tartani, amely így tökéletes működést tud majd biztosítani.
- Az automata tömlődobot módosítani nem szabad. A módosítások negatívan befolyásolják a biztonsági beállítást és veszélyt jelenthet a felhasználóra.
- A hibás tömlődobot kizárólag szakember javíthatja és kizárólag eredeti cserealkatrészeket szabad használni.

## **BIZTONSÁGI ELŐÍRÁSOK AZ AUTOMATA TÖMLŐDOBHOZ**

- A hajlékony tömlő sérülése esetén a folyadék kiömlése ellenőrizhetetlenné válhat és sérüléseket okozhat.
  - A dolgozó és a karbantartó személyzet megfelelő fizikai képességekkel kell rendelkeznie tömlődob súlyának elbírásához és használatához.
  - A tömlődob állítható fém rögzítő bilincset falra vagy biztos felülethez kell erősíteni, illetve bizonyosodjunk meg arról, hogy ez megfelelően tartja az eszközt.
  - A biztonságos megtartás érdekében időszakosan ellenőrizzük le a rögzítő bilincs épségét és tartását a falon vagy a tartófelületen.
  - A visszahúzás alatt tartásuk mindig biztosan a tömlőt. Fontos, hogy készen álljunk a tömlő esetleges elmozdulására a visszahúzás ideje alatt.
  - Bizonyosodjunk meg arról, hogy a visszahúzás alatt a tömlő ne okozzon személyi vagy tárgyi sérülést.
  - Abban az esetben ha a levegőellátás megszűnne vagy a használati nyomás lecsökkenne, ellenőrizzük le a használati nyomást, és csak ezután indítsuk be újra a szerszámot.
-  Porok és füstök okozta veszélyek: a megmunkálendő darabtól függően, a munkavégzés alatt termelődő füstök és részecskék az egészségre károsak lehetnek, ezért a felsőlégutakat védő biztonsági eszközök használata szükséges. Elengedhetetlen a munkakörnyezet megfelelő bevizsgálása, ahhoz hogy a megfelelő típusú és szintű biztonságtechnikai megoldás legyen alkalmazva a személyvédelem érdekében.
-  A tömlődob különösen, ha kiegészítő elemekkel együtt kerül használatra, a felhasználó személyzet egészségére káros zajok keletkezhetnek. A munkakörnyezet megfelelő zajszint bevizsgálása szükséges, ahhoz hogy a megfelelő biztonságtechnikai megoldás legyen alkalmazva a hallószervek védelme érdekében (munkavédelmi hallásvédő).
- A tömlőt folyamatos erővel kell húzni, annak rángatását vagy túlterhelését el kell kerülni.

## AZ AUTOMATA TÖMLŐDOB HASZNÁLATA ALATT SZÜKSÉGES SZEMÉLYVÉDELMI ESZKÖZÖK

 Az alábbi szabályok be nem tartása súlyos sérüléseket és/vagy betegségeket okozhat.

	A TÖMLŐDOB HASZNÁLATAKOR HALLÁSVÉDŐ FÜLVÉDŐT KELL VISELNI
	A TÖMLŐDOB HASZNÁLATAKOR ILLETVE A KARBANTARTÁSI MUNKÁK ALATT MUNKAVÉDELMI SZEMÜVEGET KELL VISELNI
	A TÖMLŐDOB HASZNÁLATAKOR MUNKAVÉDELMI KESZTYŰT KELL VISELNI

 További személyvédelmi eszközök, amelyek a munkavédelmi környezeti higiénia/veszély bevizsgálás eredménye alapján alkalmazandóak, abban az esetben ha az értékek meghaladják az érvényes törvényben előírtakat.

	A FIZIKAI TÉNYEZŐK ELLEN VISELJEN MUNKAVÉDELMI MASZKOT
-----------------------------------------------------------------------------------	--------------------------------------------------------

### TECHNIKAI ADATOK

LEVEGŐ CSATLAKOZÁS	1/4" GAS
MAXIMÁLIS NYOMÁS	12 Bar
TÖMLŐ BELSŐ ÁTMÉRŐJE	8 mm
FOLYADÉK HASZNÁLATI HŐMÉRSÉKLETE SÚLY	-5 °C és +40 °C között
SÚLY	3.5 kg
TÖMLŐ HOSSZÚSÁG	9 m

### OLVASAT

- a: állítható, fém rögzítő bilincs
- b: techno-polimer tartó
- c: poliuretán tömlő
- d: levegő/víz poliuretán bemeneti tömlő
- e: 1/4" GAS levegő/víz kimeneti csatlakozás
- f: hajlékony tömlő visszahúzását szabályzó egység
- g: oldalsó fedél

## HASZNÁLAT

### A légellátás becsatlakoztatása

Az automata tömlődob helyes felhasználása érdekében tartsuk mindig tiszteltben a 15 bar maximális légnyomási értéket. A tömlődobot, pára mentes levegővel kell ellátni. A túl magas légnyomás, illetve a párás levegő sérülést vagy meghibásodást okozhat.

### A tömlődob beállítása

Az automata tömlődob egy rugós visszahúzó egységgel van ellátva, amelyhez a kívánt hosszúságra beállított blokkoló egység tartozik. A hajlékony tömlő visszahúzását szabályzó egységet a felhasználó szükségletéhez kell igazítani.

### A tömlő kihúzása

A tömlő kihúzásakor a következő módon kell eljárni:

- kézzel húzzuk ki a tömlőt a kívánt hosszúság eléréséig
- a tömlő blokkolása a belső rugó kattánásával állítható be, amely bizonyos pontokon kattán, ilyenkor jellegzetes mechanikus hangot hallhatunk
- a blokkoló egység automatikus visszatartja a tömlőt, megakadályozva annak gyors és hirtelen visszahúzását.

### A tömlő visszahúzása

A tömlő visszahúzásakor a következő módon kell eljárni:

- kézzel húzzuk ki a tömlőt egészen addig amíg az automata kioldó nem aktiválódik
- a visszahúzás alatt, minden esetben kísérik a kezünkkel a tömlőt, különös figyelmet fordítva arra, hogy más személyeket vagy tárgyakat gondosan elkerüljünk
- a hajlékony tömlőhöz tartozik a tömlő visszahúzását szabályzó egység, amely megakadályozza a tömlő teljes mértékű visszahúzását.

### A blokkoló egység kiiktatása

Lehetőség van arra, hogy a tömlődob blokkoló egységét kiiktassuk, a következő módon:

- a rögzítő csavarok eltávolításával nyissuk ki a tömlődob oldalsó fedelét;
- oldjuk ki az 1 rögzítő ponton a kioldó rugóját és csatlakoztassuk a 0 rögzítő ponthoz;
- tegyük a helyére az oldalsó fedelet és rögzítsük a csavarokkal. Ezt a műveletet minden esetben kizárólag teljesen visszagöngyölt tömlővel szabad elvégezni.

**Bármilyen munkát végeznénk a tömlődobon, a munkavégzés előtt le kell állítani a légellátást.**

### Olajozás

Tanácsoljuk, hogy a tömlődobot csatlakoztassuk olyan sűrített levegős ellátási egységhez, amely a szilárd elemeket kiszűrő egységgel van ellátva.

### KARBANTARTÁS

A karbantartási munkákat kizárólag szakember végezheti. Az ilyen beavatkozásokhoz forduljanak a Beta Utensili S.P.A. javítási központjához.

### HULLADÉK FELDOLGOZÁS

A tömlődobot a felhasználási országban érvényes törvényi előírások szigorú betartása mellett kell feldolgozni.

### GARANCIA

A jelen munkaszerszámot az Európai Unióban érvényes vonatkozó szabályzatok szerint állították elő és vizsgálták be, amelyet szakirányú felhasználás esetén 12 hónapos garancia fed, nem szakirányú használat esetén 24 hónapos garancia fed. Kizárólag anyaghibából történő javítást vagy gyártási helyreállítást vagy a hibás részek cseréjét végezzük el, saját meglátásunk szerint.

A garancia által fedett munkálatok elvégzése nem befolyásolja a garancia érvényességét, annak lejárata nem változik.

A garancia nem fedi az elhasználódásból, helytelen vagy az előírtól eltérő használatból származó meghibásodásokat, illetve a csapódásból és/vagy ütésből származó meghibásodásokat.

A garancia érvényét veszti, ha a szerszámon módosításokat, változtatásokat végeznek, vagy már bontott állapotban érkeznek be a javítási központba.

A garancia semmi esetre sem fedi a személyi és/vagy tárgyak, legyenek azok bármilyen természetűek, legyen a kár közvetett és/vagy közvetlen.

## MEGFELELŐSÉGI BIZONYLAT

Saját felelősségünk tudatában kijelentjük, hogy a fent leírt termék megfelel minden a Mechanikus Gépekre érvényes 2006/42/CE számú irányelvnek és annak minden módosításának, illetve a következő normatívának:

• EN ISO 12100

A Technikai Leírás a következő címen érhető el:

BETA UTENSILI S.P.A.

Via A. Volta 18 - 20845 Sovico (MB) - OLASZORSZÁG

A felelős személy neve és beosztása

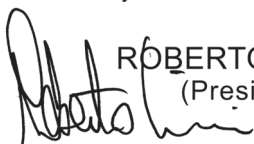
  
ROBERTO CICERI  
(President)

BETA UTENSILI S.P.A.  
Via A. Volta 18  
20845 Sovico (MB)  
OLASZORSZÁG

Kelt, 2015.01.01



**BETA UTENSILI spa**

Via Volta, 18

20845 SOVICO (MB) ITALY

Tel. 039-2077.1

Fax 039-2010742